

BABY MONITOR LCD 3.2 INCH JACOB ESPERANZA

SPECIFICAȚII TEHNICE

GENERALE:

Frecvența de recepție: ISM 2400 ~ 2483.5 MHz

Antenă: încorporată

Spectru: AFH & TDMA

Mod de modulație: GFSK

Raza efectivă neobstrucționată: 50 m interior, 260 m exterior

Temperatura de funcționare: -10° ~ 50° C

Temperatura de depozitare: -40° ~ 85° C

Umiditatea de funcționare: < 85% RH

Funcție de vorbire bidirecțională

Monitorizare temperatură cameră

Funcție de vorbire bidirecțională

8 cântece de leagăn încorporate în cameră

Viziune nocturnă automată

Funcție VOX

Durată de viață lungă a bateriei (până la 20 de ore în modul VOX)

Lungime cablu adaptor de alimentare: 250 cm

2 adaptoare de alimentare

Mai multe limbi acceptate

(Engleză, poloneză, franceză, spaniolă, italiană, germană, portugheză, rusă, turcă)

MONITOR

Dimensiune monitor ecran LCD: 3,2"

Pixeli monitor: 320 x 240

Baterie: Li-polimer/750 mAh

Alimentare: 5V/1000 mA DC

Consum: 200 mA

Dimensiuni: 120*70*17 mm

Greutate netă: 0,098 kg

CAMERĂ

Senzor imagine: CMOS

Pixeli imagine: 640 x 480

Iluminare minimă: 0 LUX (IR pornit)

Distanță vizualizare nocturnă: ≤ 5 m

Unghi de vizualizare: 31°

Alimentare: 5V/1000mA DC

Consum: 200mA

Dimensiuni: 67 x 106 x 67 mm

Greutate netă: 0,075 kg

INSTRUCȚIUNI GENERALE PRIVIND SIGURANȚA

Citiți cu atenție manualul de instrucțiuni înainte de a pune aparatul în funcțiune și păstrați instrucțiunile, inclusiv garanția, chitanța și, dacă este posibil, cutia și ambalajele din interior. Dacă înstrăinați acest produs altei persoane, vă rugăm să îi dați și manualul de utilizare.

- Aparatul este destinat exclusiv pentru uz personal și în scopul prevăzut. Aparatul nu este pentru uz comercial.

- Nu îl utilizați în exterior. Țineți-l departe de surse de căldură, lumina directă a soarelui, umiditate (nu îl introduceți niciodată în apă) și feriți-l de margini ascuțite.
- Nu utilizați aparatul cu mâinile ude. Dacă aparatul este umed sau ud, deconectați-l imediat de la priză.
- Dacă nu utilizați dispozitivul sau când îl curățați, opriți aparatul și deconectați-l de la priză (trageți de ștecher, nu de cablu) și scoateți toate accesoriile atașate.
- Nu utilizați aparatul fără a-l supraveghea. Dacă pătrăsiți camera, trebuie să opriți întotdeauna aparatul și să îl deconectați de la priză.
- Dispozitivul și cablul de alimentare trebuie verificat în mod regulat dacă prezintă urme de deteriorare. Dacă este deteriorat, aparatul nu mai trebuie utilizat.
- Utilizați doar piese de schimb originale.
- Nu încercați să reparați aparatul. Contactați un tehnician autorizat. Pentru a evita expunerea la pericol, cablul deteriorat trebuie înlocuit doar de producător, de către un service autorizat sau de personal calificat și cu un cablu de același fel.

COPIII ȘI PERSOANELE CU DIZABILITĂȚI

- Pentru a asigura siguranța copiilor, vă rugăm să păstrați toate ambalajele (pungi de plastic, cutii, polistire, etc.) departe de aceștia.

AVERTISMENT!

NU permiteți copiilor mici să se joace cu folia deoarece există pericolul de a se sufoca!

- Acest dispozitiv nu este destinat utilizării de către persoane (inclusiv copii) cu capacități fizice, senzoriale și mentale reduse și/sau cu lipsă de experiență, decât dacă sunt supravegheați de o persoană responsabilă de siguranța lor sau dacă și-au însușit instrucțiunile privind utilizarea produsului.
- Copiii trebuie supravegheați tot timpul pentru a vă asigura că nu se joacă cu produsul.

DESCRIEREA PRODUSULUI

PREZENTARE UNITATE PĂRINTE

1. Comutator ON/OFF
2. Conector adaptor de alimentare
3. Ecran LCD
4. Microfon
5. Indicator LED de alimentare / semnal
6. Indicator LED de încărcare
7. Tastă VOX
8. Tastă control redare muzică
9. Tastă PTT (apasă pentru a vorbi)
10. Difuzor
11. OK (tastă confirmare / tastă Meniu)
12. Tastă revenire
13. Creștere volum / tastă sus (în meniu)
14. Reducere volum / tastă jos (în meniu)

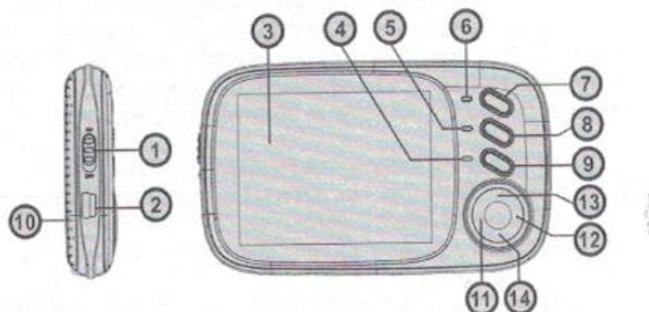

PREZENTARE UNITATE BEBELUȘ

1. Senzor lumină
2. Lentile cameră
3. Indicator LED de alimentare
4. Microfon
5. LED infraroșu
6. Comutator ON/OFF
7. Conector adaptor de alimentare

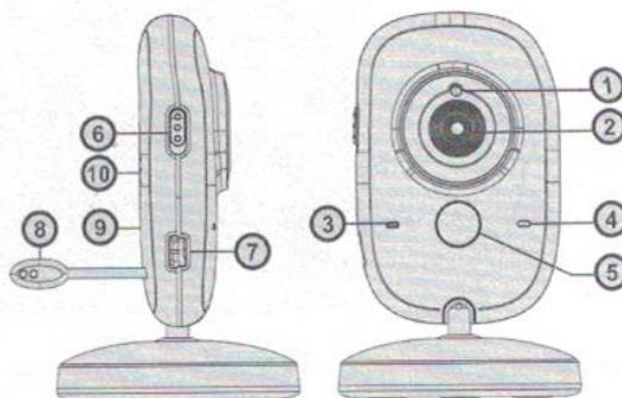

8. Senzor de temperatură
9. Tastă asociere
10. Difuzor

VELCRO ADEZIV

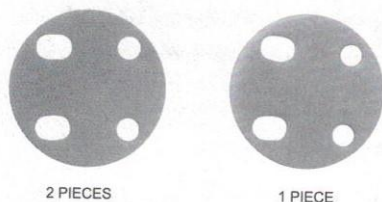

NOȚIUNI DE BAZĂ

- Conectați mufa mică (slot USB) a adaptorului de alimentare la unitatea bebelușului, iar celălalt capăt la priză. Indicatorul LED indică faptul că dispozitivul funcționează.
- Conectați mufa mică (slot USB) a adaptorului de alimentare la unitatea părintelui, iar celălalt capăt la priză. Indicatorul LED luminează după câteva secunde.
- Comutați butonul de alimentare în poziția "ON" pentru a porni unitatea părintelui.

Notă: Este recomandat să încărcați complet unitatea părintelui. Acest lucru va permite să utilizați unitatea pe baterie în cazul unei întreruperi de curent.

Notă: Utilizați doar adaptorul de alimentare furnizat.

- Puneți unitatea bebelușului într-o locație convenabilă (de ex. Pe o masă) și îndreptați obiectivul camerei spre zona pe care doriți să o monitorizați. Reglați unitatea bebelușului până când sunteți mulțumit de imaginea de pe unitatea părintelui.

NOTĂ: Nu puneți unitatea bebelușului sau cablurile în pătuț sau la îndemâna bebelușului (la cel puțin 1 metru distanță). Dacă există interferențe asupra imaginii sau sunetului, încercați să mutați unitățile în locații diferite și asigurați-vă că acestea nu sunt aproape de alte echipamente electrice.

ASOCIEREA CAMEREI/ ÎNREGISTRAREA CAMEREI

- Unitatea bebelușului inclusă a fost deja înregistrată. Nu trebuie să o înregistrați din nou decât dacă unitatea bebelușului pierde legătura cu unitatea părintelui.



- În cazul în care trebuie să înregistrați unitatea bebelușului, comutați tasta de pornire în poziția "ON" pentru a porni unitatea părintelui. Apoi apăsați tasta OK/meniu pentru a accesa meniul principal. Puteți apăsa tasta sus sau jos pentru a muta cursorul pentru a selecta un element, apoi apăsați tasta meniu pentru a accesa submeniul selectat. Apăsați tasta Revenire pentru a reveni la ecranul de monitorizare.

- Selectați camera, apăsați din nou tasta meniu, vă va întreba dacă înregistrați din nou camera?

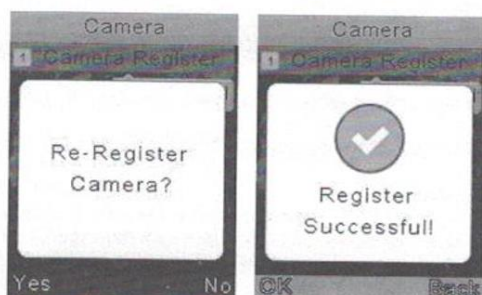

LIMBĂ

Meniul Setare limbă vă permite să alegeți limba dorită din următoarele opțiuni: engleză/ franceză/ spaniolă/ portugheză/ italiană/ germană/ rusă/ poloneză/ turcă.

Apăsați tasta sus sau jos pentru a selecta limba și apăsați tasta Menu pentru a confirma alegerea.

SETĂRI (CUM SĂ SETAȚI DISPOZITIVUL)

DATĂ ȘI ORĂ

Sunt 2 elemente care pot fi setate în acest meniu: data/ora și formatul.

- Apăsați tasta sus sau jos pentru a selecta elementul pe care doriți să îl setați. Apăsați tasta meniu pentru a confirma.
- Apăsați tasta jos sau sus pentru a reduce sau crește valoarea. Apăsați tasta PTT pentru a muta cursorul la următoarea setare. Apăsați tasta Return pentru a renunța la setare.

UNITATE TEMPERATURĂ

Comutați unitatea de la Celsius la Fahrenheit.

ANTI-FLICKER

Puteți regla frecvența de 50Hz sau 60Hz pentru a se potrivi iluminării dunevoastră pentru a nu pâlpâi.

ILUMINARE DE FUNDAL LED

Puteți regla luminozitatea LCD-ului și timpul activ al iluminării de fundal.

MOD SISTEM

Meniul vă permite să alegeți modul de lucru între modul normal și modul VOX.

Modul VOX este o tehnologie care asigură economisirea maximă de energie, care păstrează dispozitivul în funcțiune o perioadă mai lungă fără încărcare. Dispozitivul funcționează în modul standby, iar când este detectată mișcare sau când este detectat sunet, acesta pornește și transmite imaginea și sunetul pe unitatea părintelui.

ALARMĂ

Puteți seta până la 5 alarme ca implicite.

- Apăsați butonul sus sau jos pentru a selecta alarma pe care doriți să o setați sau modificați. Apăsați tasta meniu pentru a confirma.
- Apăsați butonul jos sau sus pentru a reduce sau crește valoarea. Apăsați tasta PTT pentru a muta cursorul la următoarea setare. Apăsați tasta Return pentru a renunța la setare.

INFORMAȚII SISTEM

Conține informații despre sistem cum ar fi: nr. Modelului, versiunea software, versiunea hardware, data producției.

SPECIFICAȚIILE ACESTUI PRODUS SE POT SCHIMBA FĂRĂ O NOTIFICARE PREALABILĂ
Importat în România de SC LEHPOL ELECTRONIC SRL.



RECICLAREA CORECTĂ A ACESTUI PRODUS

Simbolul alăturat indică faptul că deșeurile de echipamente electrice și electronice nu se reciclează împreună cu deșeurile menajere. Pentru a preveni un posibil pericol față de mediul inconjurător sau față de sănătatea dumneavoastră din cauza reciclării necontrolate a deșeurilor, vă rugăm să separați acest produs de alte tipuri de deșeuri și să-l reciclați în mod responsabil. Reciclarea controlată a aparatelor de uz casnic joacă un rol vital în refolosirea, recuperarea și reciclarea echipamentelor electrice și electronice.

