

## APARAT DE GĂTIT CU ABURI

### SPECIFICAȚII TEHNICE

Tensiune alimentare: 220 – 240 VAC

Frecvență: 50/60 Hz

Putere consumată: 400 W

Capacitate: 7,5l (total)

Temporizator: 0 – 60 minute

Lungime cablu de alimentare: 0,75 m

Picioare de cauciuc anti-derapante

3 boluri pentru gătit cu aburi

Dimensiune produs: 24 x 37 cm

Dimensiunea unui singur bol pentru gătit cu aburi: diametru 19 cm, înălțime 8,5 cm

Carcasă din oțel inoxidabil

Greutate netă: 1,2 kg

### INSTRUCȚIUNI GENERALE PRIVIND SIGURANȚA

Citiți cu atenție instrucțiunile de utilizare înainte de prima utilizare și păstrați-le pentru consultări ulterioare. Păstrați garanția, bonul fiscal și dacă este posibil ambalajul cu tot ce este în interior. Dacă oferiți acest aparat altor persoane, vă rugăm să le dați și acest manual de utilizare.

- Aparatul este proiectat exclusiv pentru uz privat și în scopul prevăzut în acest manual. Acest aparat nu este destinat pentru uz comercial.
- Nu utilizați aparatul în exterior. Feriți-l de surse de căldură, lumina directă a soarelui, umiditate (nu îl introduceți niciodată în apă sau alte lichide) și margini ascuțite. Nu manipulați sau utilizați produsul cu mâinile ude.
- Când curățați sau depozitați aparatul, opriți-l și deconectați-l de la priză (trageți de ștecher, nu de cablu) dacă nu este utilizat și scoateți accesoriile atașate.
- Nu lăsați aparatul să funcționeze nesupravegheat. Dacă părăsiți camera în care este utilizat aparatul, ar trebui să îl opriți. Scoateți aparatul din priză.
- Aparatul și cablul acestuia trebuie verificate în mod regulat. Dacă sunt deteriorate, nu mai utilizați aparatul.
- Nu încercați să reparați aparatul singur. Contactați întotdeauna un tehnician autorizat. Pentru a evita expunerea la pericole, înlocuiți întotdeauna cablul defect doar la producător sau la un service autorizat, cu un cablu de același tip.
- Utilizați doar piese de schimb originale.
- Acordați atenție specială capitolului "Instrucțiuni speciale privind siguranța".

### COPII ȘI PERSOANE CU DIZABILITĂȚI

- Pentru a asigura siguranța copiilor, păstrați ambalajele (pungi de plastic, cutii, polistiren, etc.) departe de aceștia.

### AVERTISMENT!

- Nu lăsați copiii mici să se joace cu folie, există pericol de sufocare!
- Acest produs nu este destinat utilizării de către persoane, inclusiv copii, cu capacități fizice, senzoriale și mentale reduse sau cu lipsă de experiență și cunoștință. Aceștia pot utiliza produsul doar sub supraveghere sau dacă au fost instruiți de o persoană responsabilă pentru siguranța lor. Copiii trebuie supravegheați continuu și nu trebuie lăsați să se joace cu aparatul. Acesta nu este o jucărie. A nu se lăsa la îndemâna copiilor!

### INSTRUCȚIUNI SPECIALE PRIVIND SIGURANȚA

- Deconectați aparatul de la priză dacă nu îl mai utilizați și înainte de curățare.
- Aveți mare grijă atunci când mutați acest dispozitiv care conține alimente calde, apă sau alte lichide calde.

- Evitați să atingeți aparatul în timp ce funcționează.
- Ridicați și îndepărtați cu grijă capacul pentru a evita arsurile. Lăsați apa să curgă în aparat.
- Nu atingeți suprafețele fierbinți. Utilizați întotdeauna mănuși când manipulați mâncare fierbinte.
- Nu puneți fața, mâinile sau alte părți ale corpului deasupra aparatului, deoarece acesta generează aburi fierbinți. Ridicați încet capacul. Utilizați ustensile cu mânere lungi pentru a verifica mâncarea.
- Nu folosiți aparatul în prezența substanțelor inflamabile și/sau explozive.
- Puneți întotdeauna aparatul pe o suprafață plană și stabilă.
- Nu utilizați detergenți abrazivi cum ar fi emulsii, creme de curățat, etc. pentru a curăța carcasa. Acestea pot șterge simbolurile informațiilor grafice precum semnele de avertizare, scale, etc.
- Aparatul nu este proiectat să funcționeze cu ajutorul unui temporizator extern sau a unui sistem controlat de telecomandă.
- **Asigurați-vă că nivelul apei este întotdeauna între nivelul Min și Max. Acest lucru va asigura un proces de gătit adecvat.**
- **Utilizarea aparatului cu o cantitate insuficientă de apă (sub nivelul Min) poate duce la supraîncălzirea elementelor de încălzire ale aparatului și poate duce la deteriorarea acestuia.**
- **Nu adăugați sare, piper, condimente, ierburi, vin sau bulion în recipientul cu apă, adăugați doar apă plată.**
- **Sarea și condimentele trebuie adăugate doar după terminarea procesului de gătit, direct în mâncare, după scoaterea alimentelor din aparat.**

## DESCRIEREA PRODUSULUI

1. Capac
2. Bol pentru orez și ovăz
3. 3 boluri pentru gătitul cu aburi
4. 2 inele detașabile
5. Recipient pentru apă
6. Generator de aburi
7. Comutator temporizator (60 minute)
8. Indicator alimentare
9. Unitate de bază

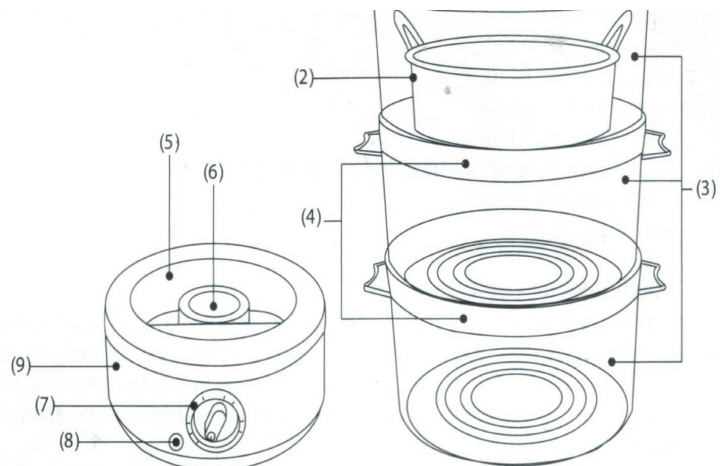

## PREGĂTIREA APARATULUI PENTRU FUNCȚIONARE

- Scoateți aparatul și accesoriile acestuia din ambalaj.
- Spălați toate componentele (excentând unitatea de bază) cu apă caldă și detergent.
- Ștergeți interiorul recipientului pentru apă cu un material textil umed.
- Nu introduceți unitatea de bază în apă.

## UTILIZAREA APARATULUI

1. Puneți dispozitivul pe o suprafață stabilă, uniformă, departe de orice obiect care ar putea fi deteriorat de aburii calzi, de ex. pereți sau dulapuri suspendate.
2. Puneți apă direct în recipientul pentru apă la un nivel indicat de marcasele MIN-MAX (mai puțin decât MAX, dar mai mult decât MIN).
3. Puneți produsele alimentare în boluri. Vă recomandăm să puneți cele mai mari bucăți, care necesită cel mai mult timp de gătit, pe bolul de jos.
- **Ingredientele care vor fi gătite la aburi, vor fi spălate și amplasate în sita pentru gătit astfel încât să nu obstrucționeze fluxul de abur.**

- **Nu adăugați sare, piper, condimente, ierburi, vin sau bulion în recipientul pentru apă, adăugați doar apă plată.**
- 4. Puneți bolul/bolurile pe recipientul pentru apă. Aparatul poate fi utilizat cu 1, 2 sau 3 boluri, în funcție de cantitatea de ingrediente folosită.
- Aparatul poate fi folosit pentru a găti orez. Puneți orezul în bolul pentru orez și turnați apă în acesta conform indicațiilor din tabelul Timp de preparare, apoi puneți bolul pentru orez în bolul pentru gătit cu aburi.
- Aparatul poate fi folosit, de asemenea, și pentru a fierbe ouă. Puneți ouăle în spațiile corespunzătoare disponibile în bolul pentru gătit cu aburi.
- 5. Acoperiți aparatul cu capacul acestuia.
- 6. Conectați aparatul la priză.
- 7. Setați durata de gătit dorită cu ajutorul comutatorului temporizator și în conformitate cu tabelul Timp de preparare. Setarea maximă de timp este 60 de minute. Imediat după pornirea aparatului, indicatorul roșu de alimentare se aprinde. Nu atingeți bolurile și nici capacul sau mâncarea din interiorul bolurilor, deoarece pot apărea arsuri.
- 8. După ce timpul setat se termină, veți auzi semnalul sonor care se va opri. După aceea, aparatul se oprește. Indicatorul de alimentare se stinge pentru a indica acest lucru.
- 9. Pentru a opri aparatul mai devreme, setați temporizatorul în poziția "0".
- Nu vă puneți mâinile în aparat în timp ce funcționează. Pentru a verifica mâncarea utilizați o ustensilă de bucătărie cu mâner lung.
- 10. După finalizarea utilizării aparatului, deconectați-l de la priză.
- 11. Îndepărtați capacul utilizând mânerul și apoi scoateți toate bolurile din recipientul pentru apă.
- Când scoateți bolurile, folosiți întotdeauna mânuși pentru cuptor.
- După ce ați terminat de utilizat produsul, nu vă aplecați peste aparat atunci când nu este pus capacul, deoarece vă puteți arde.

#### **INDICARE NIVEL SCĂZUT DE APĂ ȘI REUMPLERE CU APĂ**

- Când apa scade sub nivelul MIN, indicatorul de alimentare se oprește automat, în timp ce temporizatorul încă contorizează. Trebuie să reumpleți recipientul pentru apă. Deconectați aparatul de la priză și îndepărtați cu grijă bolurile. Umpleți recipientul pentru apă folosind căni.

**NOTĂ: Dacă nu umpleți recipientul la timp, aparatul va continua să funcționeze până când temporizatorul ajunge în poziția "0". Acest lucru va provoca supraîncălzirea și deteriorarea aparatului.**

#### **SFATURI UTILE PENTRU UN EFECT MAI BUN**

- Mâncarea preparată în bolul de sus poate avea nevoie de mai mult timp de gătit datorită temperaturii mai scăzute a aburilor în comparație cu bolul de jos.
- Vă recomandăm să aveți mâncarea de dimensiuni similare. Dacă porțiile de mâncare au dimensiuni diferite, este necesar să le puneți în straturi cu bucățile mai mici deasupra.
- Produsele introduse în bol nu trebuie stoarse. Lăsați spațiu între alimente pentru a maximiza fluxul de abur.
- Când gătiți cantități mai mari, la jumătatea procesului, scoateți capacul și amestecați mâncarea sau întoarceți-o cu o ustensilă de bucătărie cu mâner lung, protejându-vă mâinile cu mânuși, împotriva aburilor.
- **Sarea și condimentele trebuie adăugate doar după ce ați scos mâncarea din aparat. Acest lucru va proteja de deteriorări rezistența electrică, situată în recipientul pentru apă.**
- Nu preparați carne congelată, pui congelat și nici fructe de mare congelate. Acestea trebuie decongelate complet înainte de a le introduce în aparat.
- Bolul pentru prepararea orezului și a ovăzului este, de asemenea, un recipient excelent pentru fructe, legume, deserturi, gustări, etc.

**TABEL CU TIMP DE PREPARARE**

Valorile indicate în tabelele de mai jos pot varia în funcție de dimensiunea porției, de aranjarea alimentelor, prospețimea alimentelor și preferințele individuale. Puteți regla timpul de gătire după ce vă familiarizați cu acest aparat.

**Sfaturi pentru prepararea legumelor**

- Gătiți legumele cu frunze verzi cât mai puțin timp posibil deoarece își pierd repede culoarea.
- Nu decongețați legumele congelate înainte de a le prepara.

Leguma	Tip	Greutate/nr. de bucăți	Timp de preparare (min)
Anghinare	Proaspăt	3 bucăți medii	45-50
Sparanghel	Proaspăt/congelat (verde)	400 g	13-15 / 16-18
Broccoli	Proaspăt/congelat	400 g	16-18 / 15-18
Felii de morcovi	Proaspăt	400 g	20-24
Conopidă	Proaspăt/congelat	400 g	16-18 / 18-20
Spanac	Proaspăt/congelat	250 g	8-10 / 18-20
Fasole	Proaspăt	400 g	18-20
Mazăre	Proaspăt/congelat(cu coajă)	400 g	10-12 / 15-18
Cartofi	Proaspăt	400 g	20-22

**Sfaturi pentru prepararea cărnii**

Gătire la aburi are avantajul că toată grăsime din carne se scurge. Temperatura de gătit nu este prea mare, de aceea, alegeți carnea moale, slabă și tăiați grăsimea din carne.

Produs	Tip	Greutate/nr. de bucăți	Timp de preparare (min)
Carne de pui	File dezosat	400 g (4 bucăți)	12-15
Carne de porc	Mușchiuleț, file, friptură sau cotlet de porc	400 g (4 bucăți)	15-25
Carne de vită	Bucăți pentru tocăniță, mușchiuleț sau friptură de vită	400 g	15-25

**Sfaturi pentru prepararea peștelui și a fructelor de mare**

Peștele congelat poate fi gătit fără decongelare dacă este împărțit înainte de gătit și timpul de gătire este prelungit.

Adăugați bucăți de lămâie în timpul gătitului pentru a evidenția aroma preparatului.

Produs	Tip	Greutate/nr. de bucăți	Timp de preparare (min)
Crustacee	Proaspăt	400 g	15-20
Creveți	Proaspăt	400 g	12-15
Scoici	Proaspăt	400 g	12-15
Coadă de homar	Congelat	800 g (2 bucăți)	20-22
File de pește	Proaspăt/congelat	400 g	12-14 / 14-18

**Sfaturi pentru prepararea orezului**

Utilizați bolul pentru orez. Turnați o cantitate suficientă de apă împreună cu orezul.

Produs	Tip	Greutate/nr. de bucăți	Timp de preparare (min)
Orez	Alb	200g / 300ml	35-40

**CURĂȚARE ȘI ÎNTREȚINERE**

- Înainte de a începe curățarea, asigurați-vă că temporizatorul este în poziția "0", iar aparatul este deconectat de la priza electrică.

Aparatul poate fi curățat doar dacă s-a răcit complet.

- Scoateți bolurile, scoateți apa din recipientul pentru apă și curățați-l cu un material textil umed.
- Spălați toate componentele aparatului (în afară de carcasa recipientului pentru apă care se află în unitatea de încălzire) cu apă caldă cu detergent.
- Ștergeți bine fiecare componentă.
- Nu utilizați jet de apă pentru a curăța recipientul pentru apă (carcasa elementului de încălzire) și nu îl introduceți în apă.
- Nu utilizați detergenți abrazivi cum ar fi emulsii, creme de curățat, etc. pentru a curăța carcasa. Acestea pot șterge simbolurile informațiilor grafice precum semnele de avertizare, simboluri, scale, etc.

**Îndepărtarea depunerilor de calcar din recipientul pentru apă**

După 2-3 luni de utilizare constantă, în interiorul recipientului pentru apă se va depune calcar. Nu este nimic ieșit din comun. Cantitatea de calcar depinde de duritatea apei. Este necesară îndepărtarea în mod regulat a calcarului pentru a oferi o cantitate constantă de abur și pentru a prelungi durata de viață a aparatului.

- Umpleți recipientul pentru apă cu oțet alb până la nivelul MAX. Așteptați jumătate de oră și apoi scoateți oțetul. Ștergeți cu un material textil umed.
- Nu utilizați agenți chimici pentru a îndepărta calcarul sau alte produse de decalcifiere.

**SPECIFICAȚIILE ACESTUI PRODUS SE POT SCHIMBA FĂRĂ O NOTIFICARE PREALABILĂ**

**RECICLAREA CORECTĂ A ACESTUI PRODUS**

Simbolul alăturat indică faptul că deșeurile de echipamente electrice și electronice nu se reciclează împreună cu deșeurile menajere. Pentru a preveni un posibil pericol față de mediul înconjurător sau față de sănătatea dumneavoastră din cauza reciclării necontrolate a deșeurilor, vă rugăm să separați acest produs de alte tipuri de deșeuri și să-l reciclați în mod responsabil. Reciclarea controlată a aparatelor de uz casnic joacă un rol vital în



refolosirea, recuperarea și reciclarea echipamentelor electrice și electronice.