

Mobile phone
KM0435

IRON

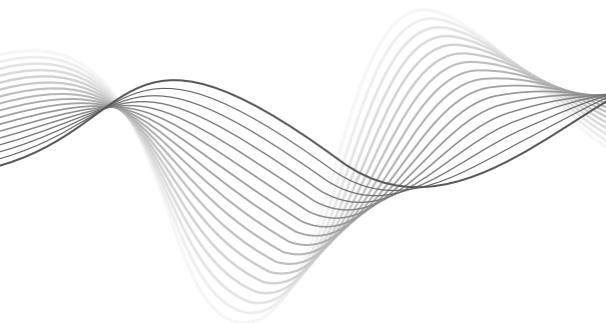

BEDIENUNGSANLEITUNG

OWNER'S MANUAL

INSTRUKCJA OBSŁUGI

MANUAL DE UTILIZARE

DE

EN

PL

RO

Ghidul de utilizare rapida

Cititi cu atentie instructiunile de utilizare si pastrati-le pentru consultari ulterioare. Producatorul isi rezerva dreptul de a modifica manualul de utilizare a produsului fara o instiintare prealabila

Informatii de siguranta

Va rugam sa va luati masuri de precautie pentru a evita utilizarea neautorizata a telefonului. (Schimbati codul PIN pentru cartela SIM).

Avertizari privind siguranta si avertismente

- **SIGURANTA RUTIERA**

Nu folositi telefonul mobil in timpul sofatului.Utilizati accesoriile hands-free atunci cand apelurile sunt neaparat necesare. In unele tari, apelarea sau receptionarea de apeluri in timp ce conduceti, este ilegala!

- **OPRITI TELEFONUL IN AVION**

Aparatele mobile pot produce interferente in avion. Folosirea unui telefon mobil in avion este ilegala si riscanta.Va rugam sa va asigurati ca telefonul mobil este oprit in timpul zborului.

- **OPRITI TELEFONUL INAINTE DE A PATRUNDE IN ZONELE CU RISC**

Respectati cu strictete legile si regulamentele cu privire la utilizarea telefoanelor mobile in zonele de risc. Opriti telefonul mobil inainte de a intra un loc cu risc de explozie, cum ar fi o statie de benzina, in apropierea unui rezervor de combustibil, etc.

• RESPECTATI TOATE REGLEMENTARILE SPECIALE

Respectati orice reglementari speciale in vigoare in zone speciale, cum ar fi spitalele si opriti-va intotdeauna telefonul ori de cate ori utilizarea acestuia este interzisa sau cand acesta poate provoca interferente cu aparatura electronica. Utilizati in mod corespunzator telefonul mobil in apropierea aparatelor medicale, cum ar fi stimulative cardiace, aparate auditive si alte dispozitive medicale electronice, deoarece poate provoca interferente.

• INTERFERENTE

Calitatea conversatiei oricarui telefon mobil poate fi afectata de interferentele radio.

• SERVICE CALIFICAT

Doar personalul calificat poate instala sau repara telefonul. Instalarea sau repararea telefonului mobil pe cont propriu poate constitui un mare pericol si garantia se va pierde.

• UTILIZARE MODERATA

Folositi telefonul intr-o maniera normala si in mod corespunzator.

• ACCESORII SI BATERII

Folositi numai accesorii omologate si acumulatori omologati.

• APELURI DE URGENTA

Asigurati-va ca telefonul este pornit si se afla in aria de acoperire. Daca doriti sa efectuati un apel de urgenta, sunati la 112, apasati tasta de apelare si confirmati locatia, explicati ce s-a intamplat si nu incheiati apelul fara permisiune.

Masuri de siguranta

- Nu lăsați telefonul mobil și accesoriile acestuia la îndemâna copiilor. .
- Inchideți capacul bateriei cu ajutorul suruburilor. Castile, portul USB sunt cauciucate si sunt protejate la stropire sau in medii umede.
- Nu depozitați sau utilizați telefonul lângă o sursă de foc sau de căldură. Protejați telefonul de caldura si lumina directa a soarelui.
- Nu uitați să faceți copii de rezervă sau să păstrați o înregistrare scrisă a tuturor informațiilor importante stocate în telefonul dvs.
- Producătorul nu își asumă responsabilitatea pentru daunele cauzate de aparat ca urmare a nerespectării măsurilor de siguranță din acest manual.

Prezentare generala a telefonului

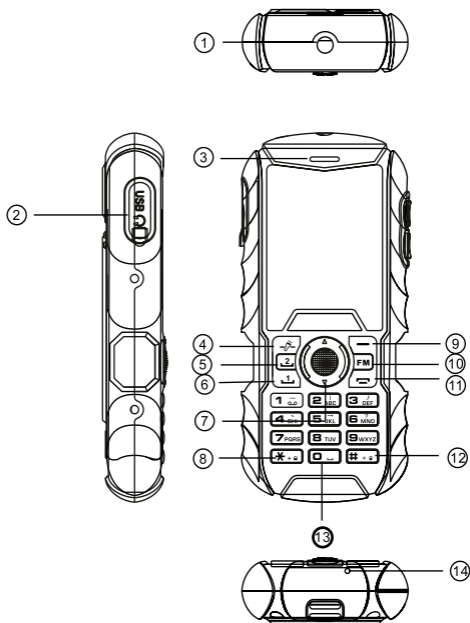

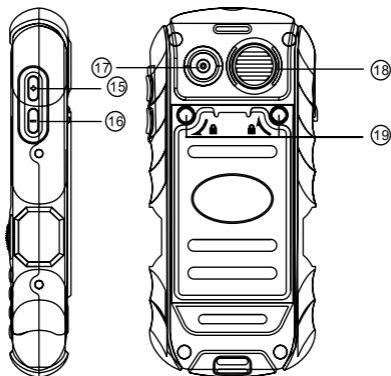

1. Lanterna	8. “*” (deblocare tastatura)
2. Mufa jack pentru casti si port micro USB	9. Buton inapoi
3. Difuzor	10. Comanda rapida FM
4. Comanda rapida lanterna	11. Buton End
5. Apel SIM2	12. “#” (apasati si tineti apasat pentru a intra in modul silentios)
6. Apel SIM1	13. “0” (Introduceți un spațiu)
7. Buton directie: sus - muzica stanga – profil telefon dreapta - mesaje jos – alarma mijloc – meniu principal	14. Microfon
	15. Crestere volum
	16. Reducere volum
	17. Camera fata
	18. Difuzor
	19. Suruburi de blocare

Utilizare

Instalare card SIM si baterie

Nota:

- *Opriti telefonul mobil și deconectati-l de la încărcător înainte de demontarea bateriei și a cardului SIM.*
- *Aveti grija cand manipulati cardul SIM. Indoirea sau zgarierea acestuia poate deteriora cardul.*
- *Nu lasati telefonul si accesoriile sale (cum ar fi cardul SIM) la indemana copiilor.*

Instalarea

- 1 Apasati si tineti apasat butonul End pentru a porni telefonul.
- 2 Desurubati suruburile de la capacul bateriei.

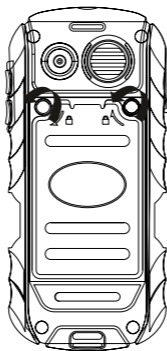

- 3 Indepartati capacul bateriei.
- 4 Scoateti bateria.

- 5 Introduceți cardul SIM în slotul corespunzător cu contactele orientate în jos.

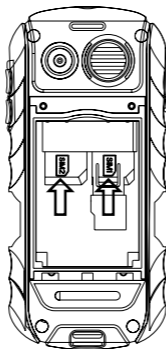

- 6 Introduceți cardul microSD în slotul corespunzător.

Nota:

- *Cardul microSD este un obiect miniatural. Nu-l lasați la îndemana copiilor, deoarece l-ar putea înghiți!*
- *Utilizați doar carduri clasa 10. Alte carduri s-ar putea să nu fie compatibile.*

- 7 Introduceți înapoi bateria (respectând polaritatea corectă).

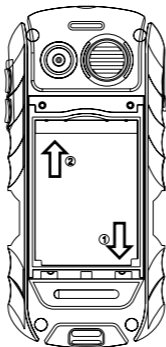

- 8 Puneți capacul bateriei și înșurubați capacul pentru a asigura etanșeitatea și protecția la apă. befestigt ist. (Stellen Sie sicher, dass die hintere Abdeckung fest geschlossen ist!)

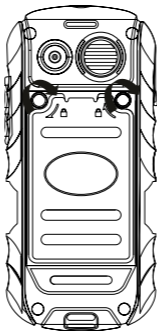

Intretinerea dupa ce ati scos telefonul din apa

1. Dupa ce ati scos telefonul din apa, nu-l deschideti decat dupa ce ati sters telefonul cu un prosop sau cu servetele.
2. Deschideti carcasa cu telefonul orientat in jos pentru a evita ca apa din carcasa sa ajunga in telefon.
3. Curatati stropii de apa din difuzor, mufa pentru casti si microfon dupa ce ati scoc telefonul din apa si lasati telefonul sa se usuce la aer. Nu utilizati uscatorul de par pentru a usca telefonul.

Incarcarea bateriei

Utilizati incarcatorul pentru telefon:

- Conectati un capat al incarcatorului la slotul de incarcare al telefonului.
- Introduceti incarcatorul intr-o priza de alimentare.
- Pe durata incarcarii, iconita bateriei palpaie pe ecran pana cand este complet incarcata.

Inainte de incarcare verificati ca tensiunea retelei de alimentare sa corespunda cu cea necesara incarcatorului.

Pornire/oprire telefon

Apasati si tineti apasat butonul End pentru a porni telefonul. Introduceti codul PIN si apasati OK daca este necesar. Pentru a opri telefonul, apasati si tineti apasat tasta End.

Blocare telefon

Cand sunteti in ecranul principal, apasati scurt butonul End pentru blocarea telefonului.

Pentru deblocare, apasati scurt butoanele urmatoare in succesiunea: End, butonul de lanterna, butonul, “✱”

Apeluri

- Efectuare apeluri

In ecranul principal apasati pe tastele numerice pentru a forma numarul dorit apoi apasati pe butonul de apelare corespunzator (SI M 1/SI M 2). Puteti de asemenea sa formati un numar prin selectarea acestuia din lista de contacte sau din lista apeluri.

- Preluare/respingere apeluri de intrare

Apasati tasta apelare pentru preluarea unui apel de intrare.

Apasati tasta End pentru a respinde apelul de intrare.

Nota: Daca apelantul poate fi identificat, pe ecran va apare numarul care va apeleaza. Daca numarul exista in agenda telefonului (lista de contacte), telefonul va afisa numele si numarul de telefon al apelantului.

Mesaje

Intrati in meniul principal si mergeti la sectiunea Messaging. Selectati “write message” pentru a scrie un mesaj si alegeti formatul SMS sau MMS. Apasati butonul “#” pentru a schimba metoda de introducere pe durata tastarii mesajului.

Alarma

Cand telefonul este oprit, alarma continua sa functioneze numai daca bateria este suficient incarcata. Puteti seta pana la 5 alarme, care implicit sunt oprite. Fiecare dintre acestea pot fi setate individual si pot fi activate.

Telefonul va emite un sunet la momentul setat pentru alarma. Apasati Stop pentru a opri alarma si apasati Snooze pentru a amana alarma.

Calculator

Apasati tasta '#' pentru a introduce punctul zecimal. Apasati OK pentru a obtine rezultatul calculului.

Nota: calculatorul ofera o precizie limitata si poate efectua doar operatii matematice simple.

Curatare

Curatati telefonul cu ajutorul unui material textil moale putin umezit. Nu folositi detergenți abrazivi sau agenți de curățare abrazivi sau alte substanțe chimice.

Depanare

Daca intampinati dificultati in utilizarea telefonului, consultati tabelul de mai jos pentru a incerca sa rezolvati singuri problema. Daca problema persista, contactati un centru service autorizat.

Problema	Cauza	Solutia
Eroare cartela SIM	Cartela SIM deteriorata	Contactați furnizorul de servicii pentru schimbarea cartelei
	Cartela SIM este introdusă incorect.	Verificați cartela SIM
	Curatati contactele metalice cu un material textil curat.	Reinigen Sie die SIM-Karte mit einem reinen Tuch
Receptie slaba a semnalului	Semnalele sunt obstructionate de catre cladiri sau alte obstacole. Receptie slaba in orele de trafic maxim.	Deplasati-va intr-un loc unde semnalul poate fi receptionat corespunzator.
Telefonul nu poate fi pornit.	Bateria este descarcata	Incarcati bateria
	Verificati daca bateria a fost corect instalata.	
Bateria nu poate fi incarcata	Tensiunea de incarcare nu corespunde cu cea indicata pe incarcator.	Verificati ca tensiunea sa corespunda cu cea inscrisa pe incarcator.
	Contact slab. Verificati ca incarcatorul sa faca contact bun cu telefonul.	

Specificatii

Parametri principali

Procesor: MT6261A

RAM: 32 MB

Memoria interna: 64 MB

Ecran

Marime: 2" QCIF

Dimensiuni 176 x 144 px

Multimedia

Camera: Frontala 0,3 Mpx

Radio FM

Microfon

Difuzor

Comunicare

Retea: GPRS/EDGE/WAP

Bluetooth

Porturi

Dual SIM

cititor card microSD

port micro USB (incarcare)

mufa jack casti

Alimentare

Alimentare: 5 V / 500 mA

Capacitatea bateriei: 2000 mAh

Carcasa/Caracteristici fizice

Grad protectie: IP68

Greutate: 140 g

Dimensiuni: 124,5 x 58 x 21 mm

Specificatiile sunt supuse schimbarilor fara notificare prealabila.

„Compania Lechpol declară că produsul KM0435 este în conformitate cu cerințele esențiale și alte prevederi relevante ale Directivei 2014/53/UE. Declarația pentru descărcare este postata pe site-ul www.lechpol.eu”



Romania

**Reciclarea corecta a acestui produs
(reziduuri provenind din aparatura
electrica si electronica)**



Marcajale de pe acest produs sau mentionate in instructiunile sale de folosire indica faptul ca produsul nu trebuie aruncat impreuna cu alte reziduuri din gospod arie atunci cand nu mai este in stare de functionare. Pentru a preveni posibile efecte daunatoare asupra mediului inconjurator sau a sanata tii oamenilor datorate evacuarii necontrolate a reziduurilor, vă rugăm să separați acest produs de alte tipuri de reziduuri si să-l reciclați in mod responsabil pentru a promova re folosirea resurselor materiale. Utilizatorii casnici sunt rugati să ia legatura fie cu distribuitorul de la care au achizitionat acest produs, fie cu autoritatile locale, pentru a primi informatii cu privire la locul si modul in care pot depozita acest produs in vederea reciclarii sale ecologice. Utilizatorii instititionali sunt rugati să ia legatura cu furnizorul și să verifice condițiile stipulate in contractul de vanzare. Acest produs nu trebuie amestecat cu alte reziduuri de natura comerciala.

Distribuit de Lechpol Electronics SRL, Republicii nr. 5, Resita, CS, ROMANIA.1, 08-400 Garwolin.