

# Bakon<sup>®</sup> CE

## BK881

### STATIE SERVICE COMBINATA LETCON SI AER CALD



#### Atentionare:

- ! Acest produs este se alimenteaza la rețeaua 230V CA. Vă rugăm să urmați măsurile de precauție și electrosecuritate. Vă rugăm să urmați instrucțiunile pentru a evita accidentele.
- ! Vă rugăm să păstrați manualul pentru referință după citire.

# Cuprins

Atenționări.....	1
Figura produsului.....	2
Lista de ambalare.....	3
Specificațiile produsului.....	3
Caracteristicile produsului.....	3
Setarea meniului.....	4-7
Funcția auxiliară.....	8
Ghid de operare.....	8-9
Inspecția și înlocuirea încălzitorului de reprelucrare.....	9-10
Întreținerea și înlocuirea vârfului de lipit .....	10-11
Modelul vârfului de lipit seria 600.....	12
Modelul duzelor.....	13

## ATENTIONARI

Temperatura pistolului de aer cald este de aproximativ 100-500 °C, iar vârful de lipit este de aproximativ 100-480 °C în timpul utilizării, vă rugăm să urmați punctele de mai jos pentru a reduce riscurile de vătămare sau accident:

- Nu se utilizează în apropiere de substanțe inflamabile și explozive.
- Nu atingeți vârful de lipit/pistolul de reprelucrare sau îndreptați pistolul de reprelucrare către nicio persoană în timpul utilizării. (Nu trebuie să vă faceți griji că există fum alb de la pistolul fierbinte atunci când utilizați pentru prima dată
- Sticla de cuarț din interiorul pistolului de reprelucrare se poate sparge după cădere sau suferind lovituri puternice.
- Vă rugăm să vă asigurați că piesele se potrivesc mașinii înainte de înlocuire.
- Opriiți și răciți mașina înainte de a înlocui piesele de schimb sau de a adăuga duză.

Vă rugăm să urmați punctele de mai jos pentru a menține mediul de lucru sigur și extinsdurata de viață a mașinii:

- Nu loviți și nu trantiți statia
- Asigurați-vă că aparatul este bine împământat înainte de utilizare.
- Nu deschideți aparatul sau letconul, cu excepția personalului profesionist.
- Nu schimbați piesele mașinii.
- Utilizați piese originale.
- Nu udați aparatul și nu atingeți aparatul cu mâinile ude.
- Vă rugăm să asigurați un mediu de ventilație bun înainte de utilizare.
- Vă rugăm să respectați regulile de protecție în caz de deteriorare a unui subansamblu sau piese.

### Atentionare :

Toate drepturile rezervate de către compania noastră (inclusiv, dar fără a se limita la modificarea designului, dreptul final de interpretare etc.), poza din catalog este doar pentru referință.

## Poze Produs

Vedere din fata:

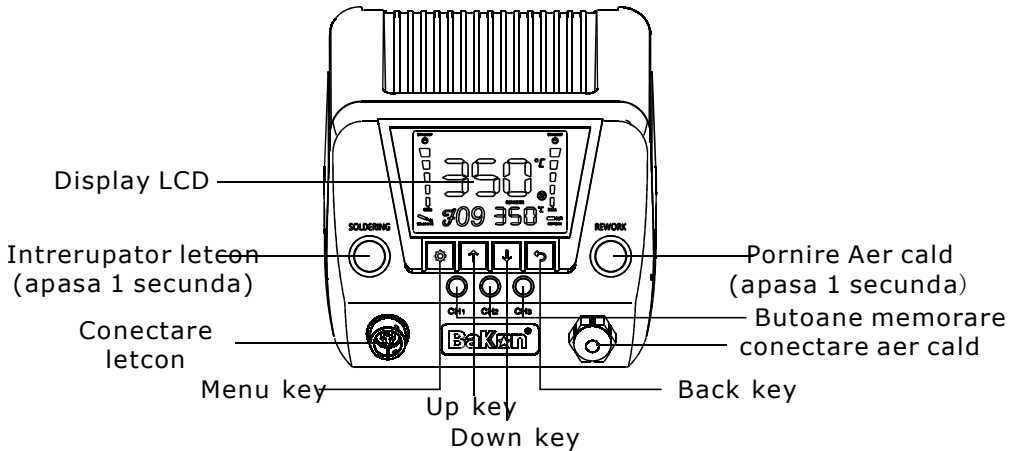

Vedere din spate :

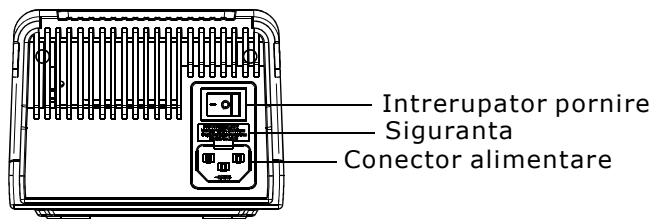

## CONTINUT

Statie lipit	1PCS
Letcon	1PCS
Suport de lipit (cu burete și bilă curatare)	1PCS
Pistol aer cald	1PCS
Suport aer cald	1PCS
Șuruburi încrucișate	2PCS
Duze	2PCS
Manual	1PCS

## Specificatii

### Statie

Putere de iesire	650W (Max)	Dimensiune	150×130×99mm
Tensiune intrare	AC 230V 50Hz	N.W/G.W	≈2.7Kg/≈3.0Kg

### Pistol aer cald

Putere iesire	560W (Max)	Tensiune intrare	AC 230V 50Hz
Domeniu temperaturat	100°C~500°C	Volum aer	120L/Min

### Letcon

Putere de iesire	90W (Max)	Tensiune alim	AC 28V 50Hz
Domeniu temperatura	180°C~480°C	Rezistnta (tip to ground)	≤2Ω
Riplu (tip to ground)	≤2mV		

## Proprietati

1. Afiașaj LED mare cu interfață frumoasă.
2. Design 2 în 1 pentru lipire și aer cald, economisind locul de muncă.
3. Stație profesională de relulare pentru îndepărtarea pieselor IC, cum ar fi QFP, SOP, PLCC, SOJ.
4. Suflanta aer cald cu auto-protecție (încălzire cu impulsuri), economisind timpul de viață al pieselor de schimb.
5. Design fără ESD, potrivit pentru piese ESDS.
6. Economisirea duratei de viață a pieselor de schimb cu funcția de auto-sleep.
7. 3 taste de comandă rapidă pentru reglarea rapidă a temperaturii și a volumului de aer.
8. Funcția de protecție prin parolă.

## Operare

### 1. Setare Temperatura letcon

Apăsați tasta meniu pentru a intra în meniu, apoi apăsați tasta sus sau jos pentru a alege opțiunea corectă (-1-), apoi apăsați tasta meniu pentru a seta temperatura mânerului de lipit, apoi apăsați în sus sau în jos pentru a seta temperatura (interval: 180- 480°C, 356-896°F), apoi apăsați tasta meniu

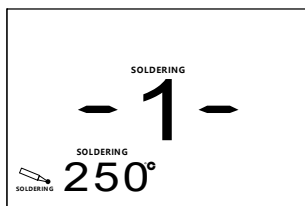

### 2. Compensarea de temperatura pentru letcon

Setare de compensare a temperaturii pentru letcon. Apăsați tasta meniu pentru a intra în meniu, apoi apăsați tasta sus sau jos pentru a alege opțiunea corectă (-2-), apoi apăsați tasta meniu pentru a seta compensarea temperaturii mânerului de lipit, apoi apăsați în sus sau în jos pentru a seta valoarea corectă (interval:  $\pm 50^{\circ}\text{C}$ ,  $\pm 90^{\circ}\text{F}$ ), apoi apăsați tasta meniu pentru salvare. Exemplu: Setăți temperatura 350°C, temperatura reală 345°C, la fel ca pașii de mai sus adăugați 5°C ; Setăți temperatura 350°C, temperatura

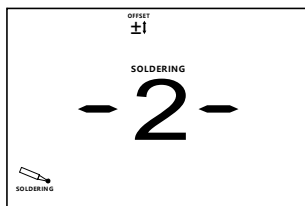

### 3. Configurarea functiei Auto-sleep pentru letcon

Apăsați tasta meniu pentru a intra în meniu, apoi apăsați tasta sus sau jos pentru a alege opțiunea corectă (-3-), apoi apăsați tasta meniu pentru a seta funcția de auto-sleep a mânerului de lipit, apoi apăsați în sus sau în jos pentru a dezactiva auto-sleep-ul sau setați timpul de auto-sleep (interval: OFF, 10-60 minute), apoi apăsați tasta meniu pentru salvare. Când modul de repaus este activat, mânerul nu este scuturat pe suportul fierului de lipit, menținerea automată a timpului sistemului, va opri automat până la ora setată. Ecranul va afișa „--” când temperatura de somn este de 180°C, simbolul de somn „” este aprins. Dacă doriți să treziți modul de repaus,

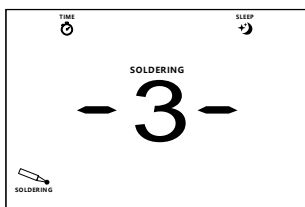

### 4. Setarea de temperatura sulfanta aer cald

Apăsați tasta meniu pentru a intra în meniu, apoi apăsați tasta sus sau jos pentru a alege opțiunea corectă (-4-), apoi apăsați tasta meniu pentru a seta temperatura mânerului de reluare, apoi apăsați în sus sau în jos pentru a seta

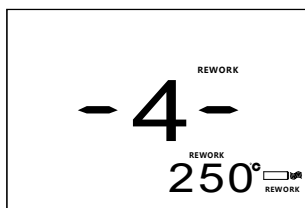

### 5. Volum aer suflanta

Apăsați tasta meniu pentru a intra în meniu, apoi apăsați tasta sus sau jos pentru a alege opțiunea corectă (-5-), apoi apăsați tasta meniu pentru a seta volumul de aer al mânerului de reluare, apoi apăsați sus sau jos pentru a seta volumul de aer (gamă: F01-F17), apoi apăsați tasta meniu pentru salvare.

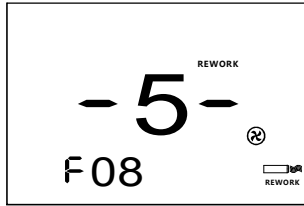

## 6. Compensare de temperatura pentru suflanta aer cald

Apăsați tasta meniu pentru a intra în meniu, apoi apăsați tasta sus sau jos pentru a alege opțiunea corectă (-6-), apoi apăsați tasta meniu pentru a seta compensarea temperaturii mânerului de reluare, apoi apăsați în sus sau în jos pentru a seta valoarea corectă (interval:  $\pm 50^{\circ}\text{C}$ ,  $\pm 90^{\circ}\text{F}$ ), apoi apăsați tasta meniu pentru salvare. Exemplu: Setări temperatura  $350^{\circ}\text{C}$ , temperatura reală  $345^{\circ}\text{C}$ , la fel ca pașii de mai sus adăugați  $5^{\circ}\text{C}$  □ Setări temperatura  $350^{\circ}\text{C}$ , temperatura reală  $355^{\circ}\text{C}$ , la fel ca pașii de mai sus reduceți  $5^{\circ}\text{C}$

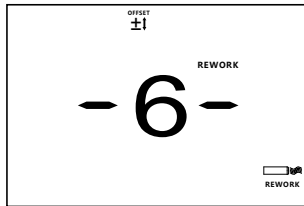

## 7. Oprire automata Auto-sleep suflanta

Apăsați tasta meniu pentru a intra în meniu, apoi apăsați tasta sus sau jos pentru a alege opțiunea corectă (-7-), apoi apăsați tasta meniu pentru a seta funcția de repaus automat a mânerului de reluare, apoi apăsați în sus sau în jos pentru a seta timpul de repaus automat (interval: 0-10 minute), apoi apăsați tasta meniu pentru salvare. Când modul de repaus este activat, puneți corect mânerul pistolului cu aer cald pe suport, sistemul începe numărătoarea inversă, răcind automat aerul după ora de sosire, când temperatura de somn este de  $100^{\circ}\text{C}$  va apărea pe ecran „---”, „ ” simbolul somnului este aprins. Dacă doriți să treziți modul de repaus, scoateți mânerul pistolului pneumatic din suport, sistemul intră imediat în starea de funcționare.





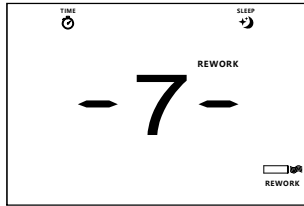

## 8. Comutare între °C & °F

Apăsați tasta meniu pentru a intra în meniu, apoi apăsați tasta sus sau jos pentru a alege opțiunea corectă (-8-), apoi apăsați tasta meniu pentru a comuta între °C și °F, apoi apăsați sus sau jos pentru a seta unitatea de temperatură (interval: °C sau °F °F), apoi

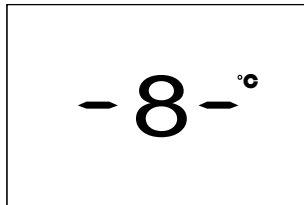

## 9. Setari parola

Setarea parolei pentru prima dată: apăsați tasta „\*” pentru a intra în opțiunea de setare a meniului, apăsați tastele „↑” și „↓” pentru a selecta meniul „- 9 -”, apoi apăsați tasta „\*” pentru a intra modul de setare, apăsați tasta „↑” și „↓” pentru a seta parola și apăsați „\*” pentru a confirma. Introduceți noua parolă de două ori pentru prima dată. Confirmați pentru a salva și setarea parolei este finalizată. (interval de setare: 000 □ 999) Schimbarea parolei: trebuie să introduceți parola veche o dată și apoi parola nouă de două ori. Cum să ștergi când ai uitat parola? Când gazda se află în starea de oprire, apăsați și mențineți apăsată tastele „\*” și „↓” și „↓”, în același timp, porniți întrerupătorul principal de alimentare și afișați „000”, apoi eliberați mâna pentru a șterge parola.

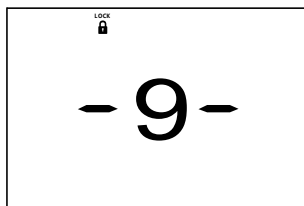

1. Apăsăți lung comutatorul de lipire/comutatorul de reprelucrare 1 secundă pentru comutarea între funcționare și standby.
2. Ajustare rapidă (mașina fără parolă, reglarea rapidă nu va fi salvată după oprire):
  - 2.1 Funcționează numai mânerul de lipit: apăsați tasta „↑/↓” pentru a regla setul temperatura stației de lipit.
  - 2.2 Funcționează numai mânerul de reluare: apăsați tasta sus sau jos pentru a regla temperatura sau urmați pașii 2.3.2.
  - 2.3 Funcționează atât letconul cât și suflanta aer cald ① Apăsăți scurt comutatorul de lipit, valoarea temperaturii letconului ar clipi, apoi apăsați tasta sus sau jos pentru a regla temperatura. ② Apăsăți scurt comutatorul de suflanta, valoarea temperaturii mânerului de suflanta va clipi, apoi apăsați tasta sus sau jos pentru a regla temperatura, apăsați din nou comutatorul de suflanta, valoarea volumului de aer a mânerului de suflanta va clipi, apoi apăsați tasta sus sau jos pentru a regla volumul de aer.
3. Tasta de comandă rapidă (dacă atât letcon de lipit, cât și suflanta aer cald funcționează, apăsați scurt comutatorul de lipit sau comutatorul de suflanta în timp ce arată interfața principală):
  - 3.1 Apăsăți CH1/CH2/CH3 pentru o ajustare rapidă la temperatura și volumul de aer implicite (volumul de aer numai pentru mânerul de suflanta).
  - 3.2 Apăsăți lung CH1/CH2/CH3 1 secundă pentru a revizui volumul și temperatura implicite ale aerului (vă rugăm să introduceți parola corectă în timp ce ați setat parola pentru mașină), apoi apăsați tasta sus sau jos pentru a seta temperatura implicită, apoi apăsați tasta meniu pentru a salva datele (s-ar întoarce la interfața principală în timp ce funcționează numai mânerul de lipit), apoi valoarea volumului de aer ar clipi în timp ce funcționează doar mânerul de suflanta, apăsați tasta sus sau jos pentru a seta volumul de aer implicit, apăsați tasta meniu pentru a salva datele.

## Ghid operare

### 1. Instalare

Mașina trebuie să instaleze suportul pentru mâner de suflanta înainte de utilizare (cu excepția BK60/90), ca imaginea de mai jos: 1.1 Fixați suportul mânerului de suflanta pe partea dreaptă a mașinii cu 2 șuruburi încrucișate fixate cele 2 găuri. 1.2 Puneți mânerul de suflanta pe suport pentru a verifica stabilitatea.

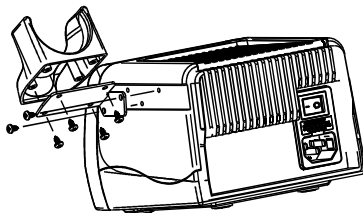

## 2. Pornire

Conectați și deschideți comutatorul de alimentare, afișajul va afișa starea „---“, apăsați comutatorul de lipit sau comutatorul de reluare pentru a funcționa.

## 3. Mod Lucru

Apasati butonul letcon sau cel de suflanta aer cald.

## 4. Oprire

Apăsați comutatorul de lipit sau comutatorul de reluare care funcționează, mânerul de lipit sau mânerul de rereluare se va opri din încălzire, apoi afișajul va afișa „---“.

## 5. Oprire

Vă rugăm să puneți mânerul de suflanta pe suport dacă nu utilizați mașina și apăsați comutatorul de rereluare numai în timp ce mânerul de rereluare se răcește și se așteaptă automat, ar economisi durata de viață a mânerului de rereluare. Vă rugăm să apăsați comutatorul de reluare/lipire pentru a opri încălzirea și opriți întrerupătorul de alimentare dacă nu aveți nevoie să utilizați mașina de data aceasta.

## 6. Mod repaus suflanta

Mânerul de suflanta va intra în modul de repaus automat după ce ați pus mânerul de rereluare pe suport pentru timpul implicit.

## 7. Iesirea din modul repaus al suflantei

Ridicați mânerul de reluare și acesta se trezește și începe să se încălzească.

## 8. Detalierea statusurilor

„---“, Stare de repaus automat, aparatul este în stare de repaus. „S-E“, Eroare senzor sau cablu la senzor defect. „H-E“, Eroare încălzitor sau cablu la încălzitor defect

# Verificarea și înlocuirea suflantei aer

## 1. Inspectarea suflantei

### A. Demontati suflanta

1. Demontati cele 3 suruburi
2. Slabiti capacele
3. Desfaceti manerul si desurubati firul de masa (mark 1), scoateti rezistenta incalzitor suflanta.

### ⚠️ Atentinoare

Este o izolatie de sticla quartz si hartie mica in suflanta, va rog sa le protejati.

4. Slabiti conectorul de rezistenta incalzitor. (mark 2)

### B. Verificarea rezistentei de incalzitor

Repreluare rezistența încălzitorului (a) 70-100 ohm (temperatura camerei) Rezistența senzorului (b, galben-roșu) <2 ohmi Vă rugăm să înlocuiți încălzitorul de reluare dacă rezistența nu este corectă.

⚠ Atentie : Nu loviti sau apasati suflanta aer cald.

## 2. Inlocuire suflanta aer cald

Daca suflanta este defecta va rugam inlocuiti cu una noua (urmariti procedura de mai jos dar in ordine inversa )

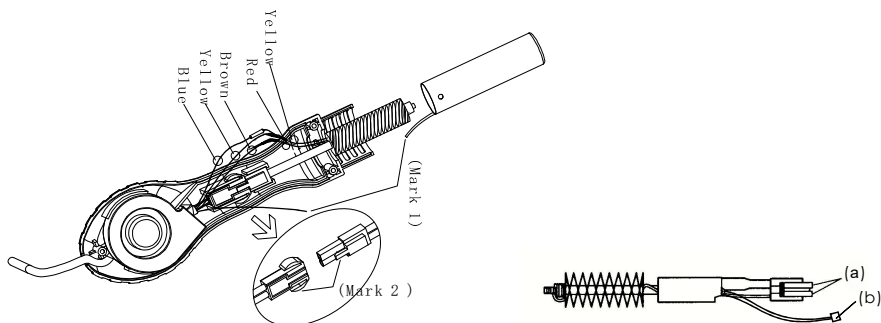

## Maintenanta si inlocuire varfuri

### 1. Curatarea uzuala

- Ștergeți mânerul de lipit și mașina cu un produs de curățare cu o cârpă.
- Nu lăsați niciun fluid să intre în mașină.

### 2. Inlocuirea varfului de lipire

- Vă rugăm să utilizați vârfuri de lipit originale din seria 600.
- Vă rugăm să urmați pașii de mai jos pentru a economisi durata de viață a

1) Porniți, setați temperatura de lipit la 200 °C, atingeți fluxul de lipit conținut de fir de lipit cu suprafața de staniu a capului vârfului de lipit.

2) Mențineți temperatura de lipit la 200 °C timp de 2 minute, apoi setați temperatura la temperatura de lucru.

⚠ Atentie : curati varful in fiecare zi

### 3. Intretinerea varfului

- Efectuați cositorirea vârfului de lipit înainte de a termina procesul de lipit. Nu folosiți mânerul de lipit la temperaturi ridicate pentru o perioadă prea lungă de timp, altfel ar reduce mult durata de viață a vârfului de lipit. Nu frecați și nu loviți punctul de lipit în timp ce lipiți, altfel ar reduce durata de viață a vârfului de lipit. Nu frecați vârful de lipit cu materiale aspre sau pile. Curățați cu o cârpă de șmirghel, apoi ștergeți vârful cu niște lichid de benzofenonă. Apoi faceți cositorirea vârfului de lipit cu o temperatură de 200 °C în caz de oxidare. Nu utilizați flux de lipit care conține acid sau clor.

⚠ Atenționare: va rugăm să curățați și să cositoriți varful în fiecare săptămână.

### 4. Înlocuirea varfului de lipit

Slăbiți manșonul și trageți vârful de lipit afară după ce mașina este oprită și vârful de lipit s-a răcit. Poza ca mai jos:

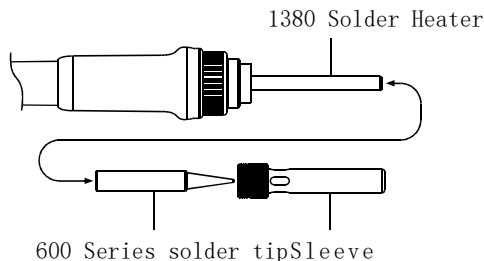

⚠ Atenție: Strângeți manșonul fără forță nejustificată. Dacă strângeți prea tare poate rezulta deteriorarea letconului

### 5. Service

Vă rugăm să contactați distribuitorul sau agentul local dacă există o defecțiune incertă cu stația de lipit.

### 6. Calibrarea de temperatură a letconului

6.1 Mașina trebuie să efectueze calibrarea regulată a temperaturii letconului de lipit. Vă rugăm să faceți calibrarea temperaturii la letcon după înlocuirea varfurilor de lipit. 6.2 Urmați setarea de compensare a temperaturii pentru letcon.

# Varfuri seria 600

600-B

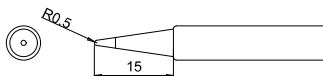

600-0.8D

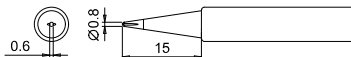

600-1.2D

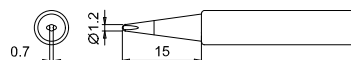

600-1.6D

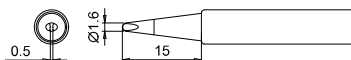

600-2.4D

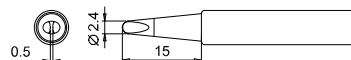

600-3.2D

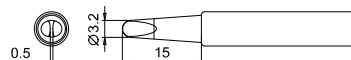

600-2C

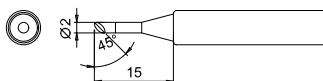

600-3C

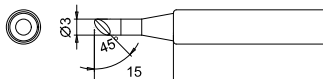

600-4C

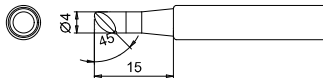

600-K

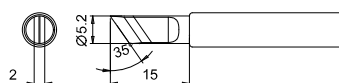

# Duze Suflanta

Dimensiunea duzei trebuie folosita cu un integrat de aceeași dimensiune

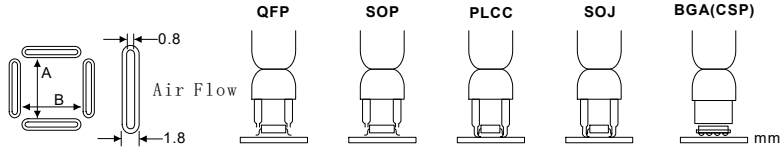

A1125B QFP 10×10

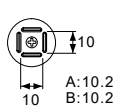

A1126B QFP 14×14

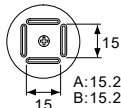

A1127B QFP 17.5×17.5

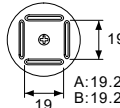

A1128B QFP 14×20

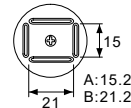

A1129B QFP 28×28

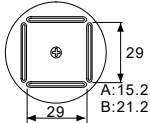

A1135B PLCC 17.5×17.5  
(44Pins)

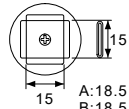

A1136B PLCC 20×20  
(52Pins)

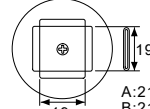

A1137B PLCC 25×25  
(68Pins)

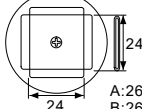

A1138B PLCC 30×30  
(84Pins)

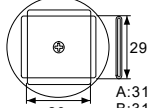

A1139B PLCC 12.5×7.3  
(18Pins)

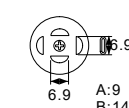

A1140B PLCC 11.5×11.5  
(28Pins)

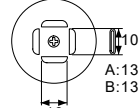

A1141B PLCC 11.5×14  
(32Pins)

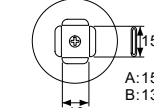

A1182B BQFP 24×24

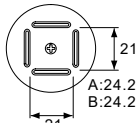

A1187B TSOL 18.5×8

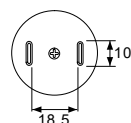

A1257B SOP 11×21

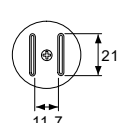

A1258B SOP 7.6×12.7

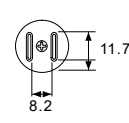

A1259B SOP 13×28

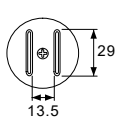

A1260B SOP 8.6×18

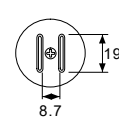

A1261B QFP 20×20

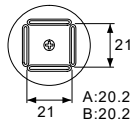

A1262B QFP 12×12

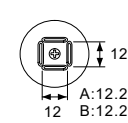

A1263B QFP 28×40

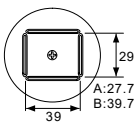

A1264B QFP 40×40

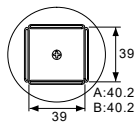

A1265B QFP 32×32

