

Bakon[®] CE FC RoHS

BK969S

STATIE DE LIPIT DE INALTA EFICIENTA
DISPLAY DIGITAL LCD
CONTROL AVANSAT AL TEMPERATURII



Atentionare:

- ! Acest produs este se alimenteaza la retea 230V CA. Vă rugăm să urmați măsurile de precauție si electrosecuritate. Vă rugăm să urmați instrucțiunile pentru a evita accidentele.
- ! Vă rugăm să păstrați manualul pentru referință după citire.

Conti n u t

Puncte de atenție.....	1
Schema produsului.....	2
Lista pachetelor.....	3
Specificațiile produsului.....	3
Caracteristicile produsului.....	3
Setări meniu.....	3-5
Întreținerea fierului de lipit	5-6
Vârf de lipit seria 900.....	7

Attentionari

Vârful de lipit este la o temperatura de aproximativ 180-480 °C în timpul utilizării, vă rugăm să urmați punctele de mai jos în caz de vătămare sau

- Nu se utilizează în timp ce sunt substanțe inflamabile și explozive.
- Vă rugăm să vă asigurați că piesele se potrivesc mașinii înainte de înlocuire.
- Opriți și lăsați mașina să se răcească înainte de a înlocui piesele de schimb sau de a adăuga alt varf.

Vă rugăm să urmați punctele de mai jos pentru a menține mediul de lucru sigur și extinsdurata de viață a mașinii:

- Nu loviți și nu trantiți stafia
- Asigurați-vă că aparatul este bine împământat înainte de utilizare.
- Nu deschideți aparatul sau letconul, cu excepția personalului profesionist.
- Nu schimbați piesele mașinii.
- Utilizați piese originale.
- Nu udați aparatul și nu atingeți aparatul cu mâinile ude.
- Vă rugăm să asigurați un mediu de ventilație bun înainte de utilizare.
- Vă rugăm să respectați regulile de protecție în caz de deteriorare a unui subansamblu sau piese.
- Cand lucrați va rugam sa asigurați ventilatie. Nu inhalați fumul .

Attentionare :

Toate drepturile rezervate de către compania noastră (inclusiv, dar fără a se limita la modificarea designului, dreptul final de interpretare etc.), poza din catalog este doar pentru referință.

Produs

Fata:

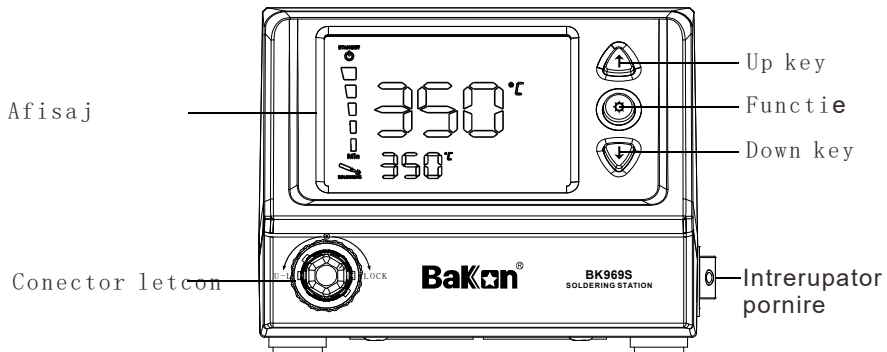

Spate:

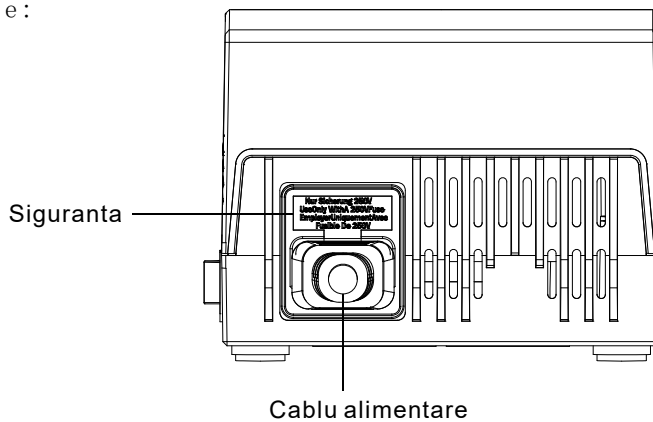

Lista impachetare

Gazdă	1 Buc
Letcon	1 Buc
Suport de lipit (inclusiv bilă de sârmă de cupru și burete de curățare)	1 Buc
Cablu de alimentare	1 Buc
Manual	1 Buc

Specificatii Produs

Statie

Putere de iesire	60W (Max)	Volum	128×104×79mm
Tensiune intrare	AC 100-240V	Greutate Net/Gross	≈0.8Kg/≈1.0Kg

Letcon

Putere iesire	60W (Max)	Tensiune intrare	DC 23V
Domeniu temperatura	180°C ~480°C	Resistanta letcom varf la masa	≤2 Ω
Tensiune varf la masa	≤2mV	Model de rezitenta	BK1321S (Ceramic heating core)

Funcionalitati Produs

1. sursă de alimentare cu tensiune largă 100-240V;
2. Afișaj cu ecran mare de înaltă definiție, corp compact;
3. nou design de circuit de antrenare, viteză mare de încălzire;
4. control microcomputer, stabilitate la temperaturi ridicate;
5. resitenta de încălzire dintr-o bucată, integrare asenzorului;
6. Mânerul adoptă un design ergonomic patentat și se simte confortabil;
7. Protecție prin parolă pentru a evita modificarea ilegală a setărilor.

Setari Meniu

1. Setarea de temperatura a letconului

Apăsăți tasta „*” pentru a intra în opțiunile de setare a meniului, apăsați tastele „↑” și „↓” pentru a comuta meniul, când comutați la „-1-”, apăsați tasta „*” pentru a intra în setare, apăsați tasta Tasta „↑” sau „↓” pentru a finaliza setarea Apoi apăsați tasta „*” pentru a confirma și salva.

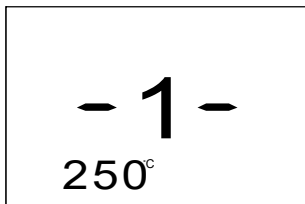

2. Setarea compensării de temperatura

Apăsați tasta „*” pentru a intra în opțiunile de setare a meniului, apăsați tastele „↑” și „↓” pentru a comuta meniul, când comutați la „-2-”, apăsați tasta „*” pentru a intra în setare, apăsați tasta Tasta „↑” sau „↓” pentru a finaliza setarea Apoi apăsați tasta „*” pentru a confirma și salva. (Interval de setare: -50°C~+70°C ; -90°F~+126°F)

De exemplu: Setări temperatura de 350°C și temperatura reală de 345°C, apoi adăugați 5°C ca în pasul de mai sus; dacă temperatura setată este de 350°C și temperatura reală de 355°C, atunci scădeți -5°C din pasul de mai sus.

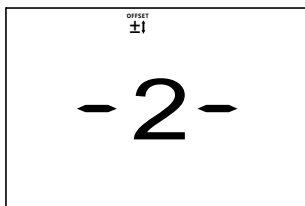

3. Comutare Fahrenheit/Celsius

Apăsați tasta „*” pentru a intra în opțiunile de setare a meniului, apăsați tastele „↑” și „↓” pentru a comuta meniul, când comutați la „-3-”, apăsați tasta „*” pentru a intra în setare, apăsați tasta Tasta „↑” sau „↓” pentru a finaliza setarea Apoi apăsați tasta „*” pentru a confirma și salva.

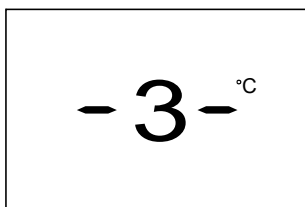

4. Setare de parola

Setați parola pentru prima dată: Setări parola pentru prima dată: apăsați tasta „*” pentru a intra în opțiunile de setare a meniului, apăsați tastele „↑” și „↓” pentru a selecta meniul „-4-”, apoi apăsați tasta „*” pentru a intra setare, apăsați tastele „↑” și „↓” pentru a seta parola, apăsați „*” pentru a confirma. Pentru a introduce parola pentru prima dată, trebuie să introduceți noua parolă de două ori, să confirmați și să salvați, apoi setarea parolei este completă. (Interval de

Schimbați parola: trebuie să introduceți parola veche o dată și apoi parola nouă de două ori. Cum să șterg când am uitat parola? Când gazda este oprită, apăsați și mențineți apăsată tastele „*”, „↑” și „↓” în același timp, apoi porniți întrerupătorul principal de alimentare și eliberați-l după afișarea „000” pentru a șterge parola.

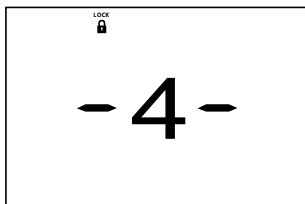

5. Iesire

Apăsați tasta „*” pentru a intra în opțiunile de setare a meniului, apăsați tastele „↑” și „↓” pentru a comuta meniul, când comutați la „-0-”, apăsați tasta „*” pentru a ieși.

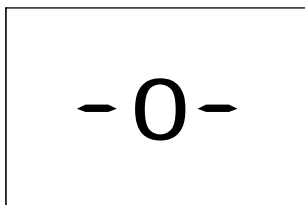

Maintenanta letcon

Pentru a asigura o funcționare normală, vă rugăm să acordați atenție următoarelor sugestii. (Dacă stația de lipit sau mânerul nu funcționează corect din cauza unor factori, vă rugăm să contactați cel mai apropiat birou de service pentru asistență.)

I. Curatenie generala

- Pentru a asigura o funcționare normală, vă rugăm să acordați atenție următoarelor sugestii. (Dacă stația de lipit sau mânerul nu funcționează corect din cauza unor factori, vă rugăm să contactați cel mai apropiat birou de service pentru asistență.) Mânerul sau carcasa gazdei poate se curăța cu o cârpă înmuiată într-o cantitate mică de detergent lichid. Nu scufundați gazda în fluid și nu lăsați fluidul să curgă în carcasă. Nu folosiți solvenți pentru a curăța carcasa.

II. Formarea varfurilor noi de lipit

- Pentru a înlocui vârful fierului de lipit, vă rugăm să folosiți vârful noastre din seria 900. Când utilizați vârful de lipit nou-nouț, urmați pașii de mai jos pentru a prelungi foarte mult durata de viață a vârfulor de fier de lipit.
- 1) Porniți comutatorul de alimentare, setați temperatura la 200 °C și adăugați fir de lipit care conține flux la vârful fierului de lipit.
 - 2) După două minute la 200 °C, setați temperatura la temperatura de funcționare corespunzătoare.

⚠ Notă: Când utilizați vârfuri de fier de lipit nou-nouț, cel mai bine este să scoateți vârfurile și să curățați obiectele străine interne în fiecare zi!

Intretinerea zilnică a varfurilor de lipit

Vârfurile fierului de lipit furnizate sunt toate vârfuri din aliaj. Dacă sunt utilizate corespunzător, vor avea o durată de viață mai lungă.

- Asigurați-vă că adăugați staniu adecvat pe suprafața de lipire a vârfurilor fierului de lipit înainte de a opri și ștergeți-l numai înainte de lipire. • Nu lăsați vârful fierului de lipit să rămână la o temperatură prea ridicată pentru o perioadă lungă de timp, este ușor să spargeți stratul de placare pe suprafața vârfului fierului de lipit. • Când lipiți, nu frecăți îmbinările de lipit cu prea multă presiune pe vârfurile fierului de lipit. Acest proces nu va modifica conductivitatea termică, dar va deteriora vârfurile. • Nu folosiți niciodată materiale aspre sau un cuțit frustrat pentru a curăța vârfurile fierului de lipit. • Dacă suprafața s-a oxidat și nu se lipește de tablă, dacă este necesar, o puteți freca cu grijă cu o cârpă de șmirghel din oțel auriu de 600-800 ochiuri și o puteți curăța cu propanol sau o soluție echivalentă. Încălziți tava la 200 °C și lipiți imediat tava pentru a preveni oxidarea la temperaturi ridicate. • Nu utilizați flux care conține clor sau acid în exces, utilizați doar rășină sintetică sau flux de rășină activată.

⚠ Atenționare: va rugăm să curățați și să cositoriți vârful în fiecare săptămână.

Înlocuirea varfurilor de lipit

Vârfurile letconului pot fi slăbite și îndepărtate pentru înlocuire. Puterea stației de lipit trebuie oprită, iar vârfurile pot fi îndepărtate după ce s-a răcit la temperatura camerei pentru a îndepărta praful de oxid format în locul de fixare a prizei. Trebuie avut grijă ca acest praf să nu pătrundă în ochi. Înlocuiți vârfurile fierului de lipit și blocați manșonul cu rezistența normală a mâinii. Elementele de instalare sunt prezentate în figură:

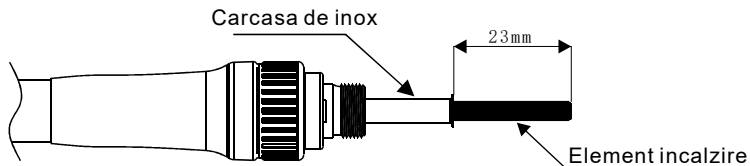

⚠ Atenție: Strângeți manșonul fără forță nejustificată. Dacă strângeți prea tare poate rezulta deteriorarea letconului

Servicii post vânzare











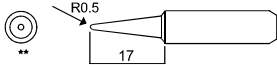

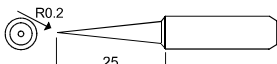
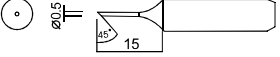
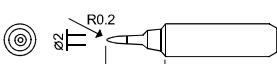
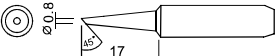
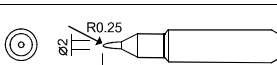
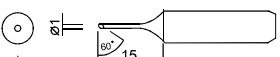
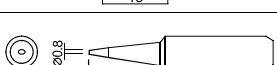
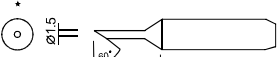
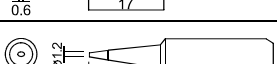
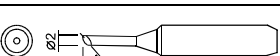
Dacă letconul de lipit sau stația de lipit eșuează sau nu sunt utilizate corespunzător din motive necunoscute, ar trebui returnate la fabrica sau agentul original pentru reparații profesionale.

Calibrarea temperaturii

Temperatura fierului de lipit trebuie calibrată în mod regulat. În plus, datorită diferitelor tipuri de vârfuri de fier de lipit, temperatura este, de asemenea, diferită, iar temperatura trebuie corectată.

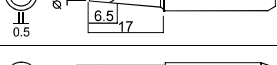
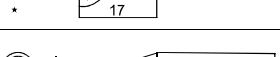
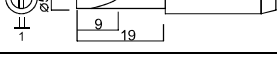
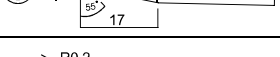
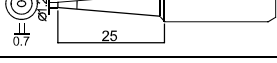
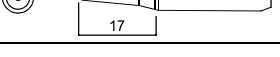
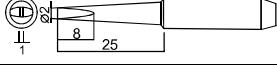
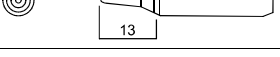
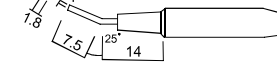
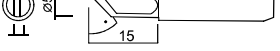
În elementul de meniu 2 reglarea temperaturii de compensare a letconului de lipit.

Varfuri de lipit seria 900M

900M-T-B		900M-T-H	
900M-T-BF2		900M-T-0.5C	
900M-T-LB		900M-T-0.8C	
900M-T-SB		900M-T-1C	
900M-T-S4		900M-T-1CF	
900M-T-0.8D		900M-T-1.5CF	
900M-T-1.2D		900M-T-2C	
900M-T-1.6D		900M-T-2CF	
900M-T-2.4D		900M-T-3C	
900M-T-3.2D		900M-T-3CF	
900M-T-S3		900M-T-S10	
900M-T-1.2LD		900M-T-4C	
900M-T-2LD		900M-T-4CF	
900M-T-1.8H		900M-T-S11	
		900M-T-I	
		900M-T-SI	
		900M-T-K	

☐ Vârfulurile sunt placate cu cositor numai pe suprafața înclinată
 ☐ 900M diametru exterior Φ 6.5mm ☐ Potrivit pentru 936/937 și diverse stații de lipit cu încălzire ceramică și rezistență