

# WOODEN SUNBED

## USER MANUAL

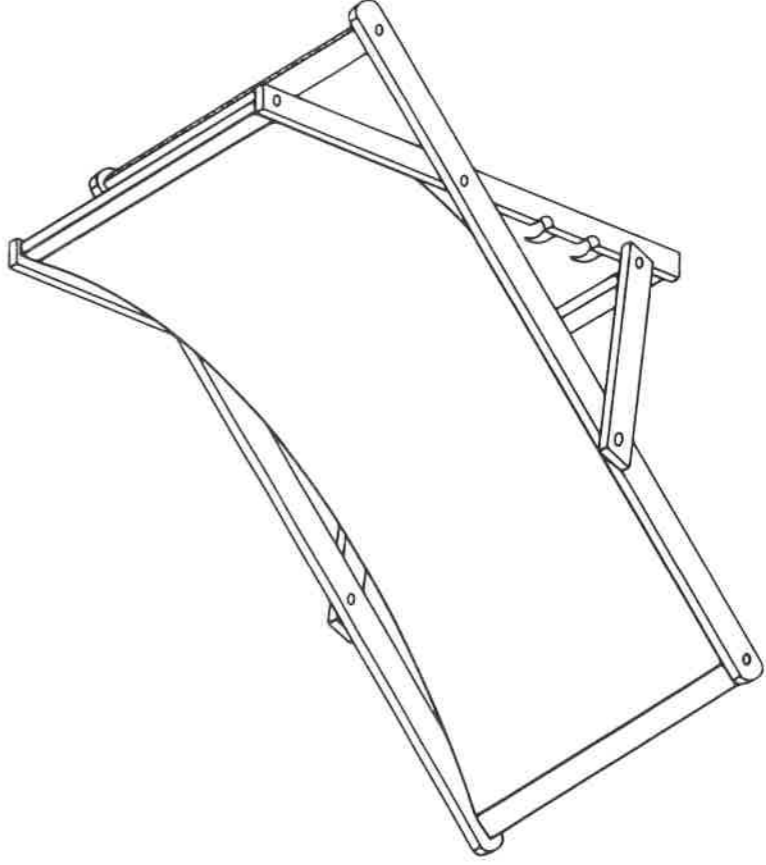

Producer: PLATINET S.A.  
30-798 Kraków, Siwaka 48, PL  
www.platinet.eu  
Importer: PLATINET ELECTRONICS SRL  
077065 CORBEANCA, JUDEȚUL ILOVEI  
str. PISCULUI 10A/2, RO  
tel.: 0 742 233 799, officero@platinet.eu  
www.platinet.eu

### ASSEMBLY PARTS

P2x4	P3x4	P4x4	P5x2
D6x1	D7x2	Mx1	P1x10
D2x1	D3x2	D4x2	D5x1
D1x2			
49cm			

### INSTALLATION

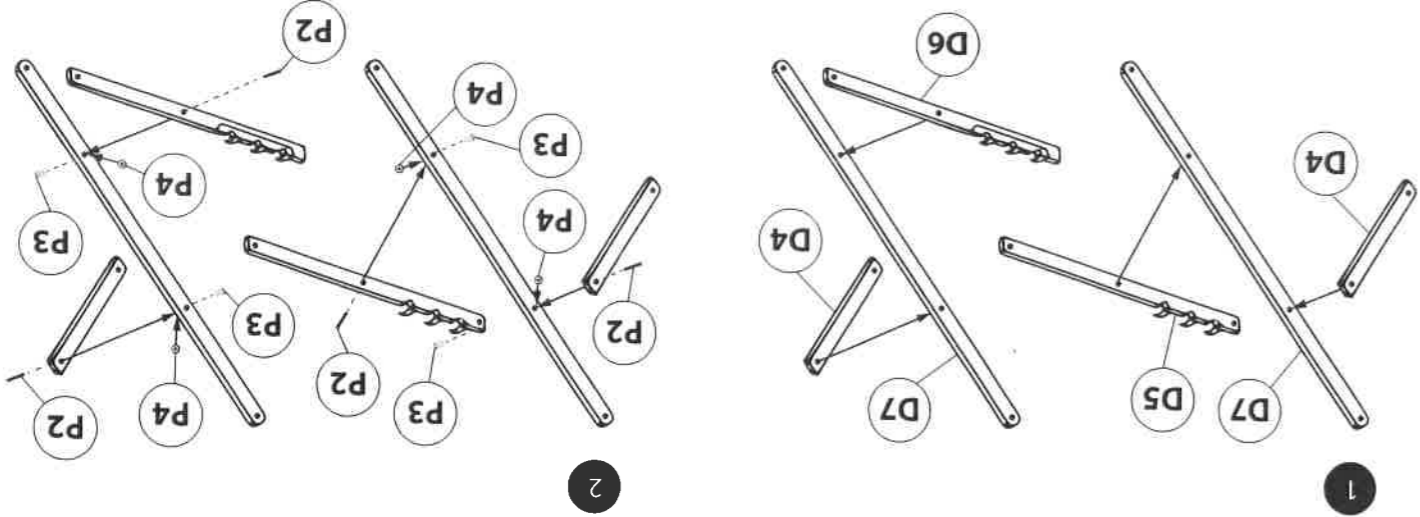

1

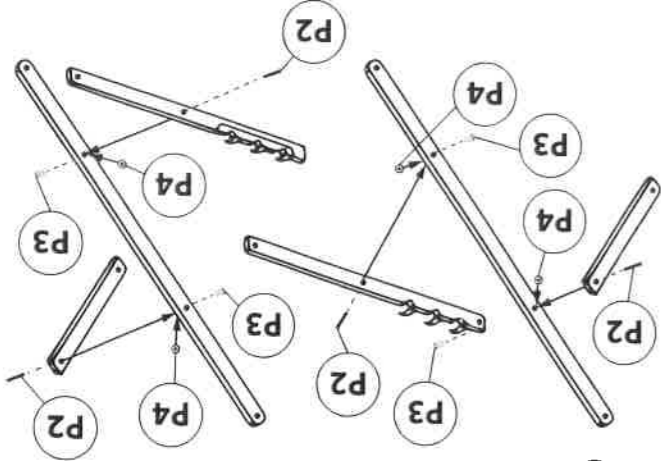

2

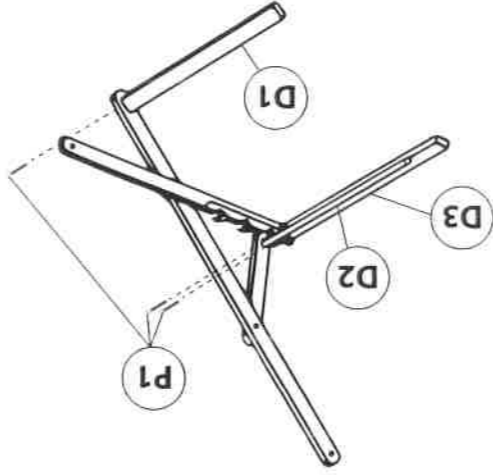

3

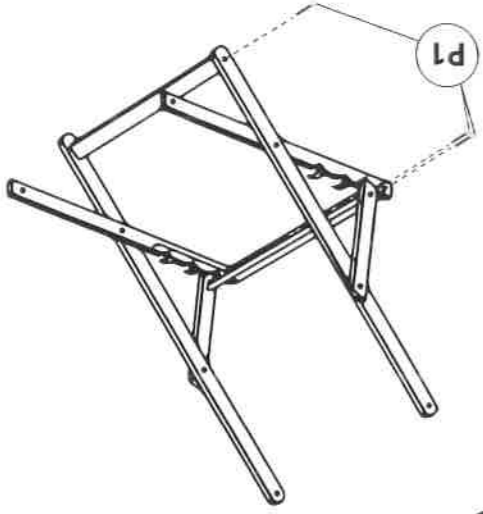

4

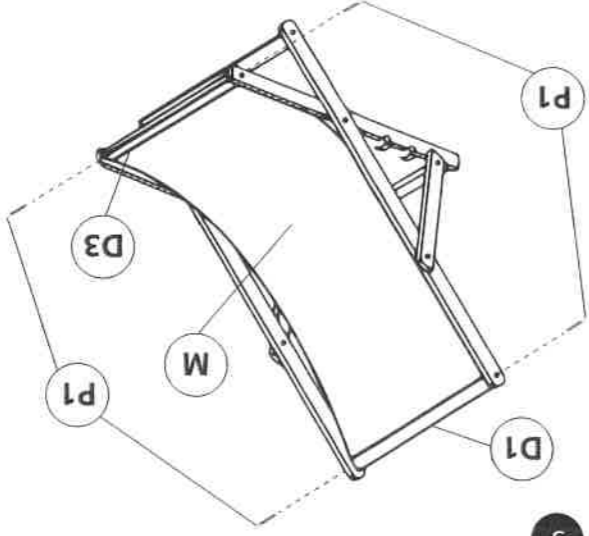

5

## ŞEZLONG GRĂDINĂ - INSTRUCȚII

### ATENȚIE! URMAȚI INSTRUCȚIILE!

**Acest produs este pentru utilizare exterioară**

#### ATENȚIE

- Utilizați în mod corespunzător
- Destinat unei singure persoane
- Greutatea maximă suportată este de 120 kg
- Verificați piedica spătarului
- Nu lăsați copii nesupravegheați pe șezlong
- Nu așezați lângă surse de căldură și foc
- Nu montați pe suprafețe neuniforme
- Nu expuneți la radiații ultraviolet, umiditate, precipitații etc
- Nu pliați șezlongul în timpul utilizării
- Nu utilizați dacă sunt piese lipsă
- Nu utilizați cu piese care nu sunt în pachet
- Verificați periodic starea tehnică

### CURĂȚAREA

Pentru a exinde perioada de viață, curățați șezlongul

Nu lăsați în zone umede care pot produce mucegai

Spălați murdăria cu apă calduță și cu detergent slab

Manual de utilizare

Șezlongul este ambalat în cutie. Scoateți șezlongul din cutie, și din protecție. Pliați șezlongul, asamblând elementele sale structurale (rama) conform instrucțiunilor descrise în ilustrații.

Spătarul șezlongului trebuie să fie în poziția selectată. Strângeți șuruburile.

Important: păstrați aceste instrucțiuni pentru referințe viitoare.

Avertizare! Nu înfiletați șuruburile complet până când produsul nu este asamblat complet. Înfilearea imediată poate provoca probleme grave și dificultăți în timpul asamblării.

### INSTRUCȚIUNI DE ÎNGRIJIRE

Pentru a menține o durabilitate mai mare a șezlongului din lemn de fag, se recomandă impregnarea a cel puțin o dată pe an cu soluții de protecție a lemnului.

Produsul neimpregnat își poate schimba culoarea într-o nuanță de gri. Pot apărea fisuri naturale, periclitează rezistența aparentă. Sfat pentru îndepărtarea petelor: Evitați spălarea în mașina de spălat! Încercați mai întâi să spălați locul cu apă calduță și cu săpun (fără agenți de curățare duri). Nu folosiți perii tari care pot zgâria stratul impermeabil al materialului

### PENTRU SIGURANȚĂ

Despachetați toate piesele și elementele setului

Acest produs trebuie utilizat numai pe suprafațe netede. Nu lăsați elementele la îndemnâna copiilor

Țineți la distanță ambalajele și piesele mici de copii, obiectele înghițite produc sufocare. Depozitați elementele rziduale conform reglementărilor locale.
**RECICLAȚI!**
!

**ATENȚIE!**
**NU** utilizați produsul în apropierea focului sau a surselor de căldură.
**NU** utilizați produsul în apropierea surselor de apă caldă sau fierbinte.
**NU** utilizați produsul în apropierea surselor de energie electrică sau de gaze.

Păstrați instrucțiunile pentru utilizarea viitoare.

Verificați dacă nu sunt elemente lipsă. Plângerile ulterioare nu vor fi acceptate

Datorită dimensiunii produsului, vă recomandăm să îl instalați acolo unde va fi folosit ulterior.

Dacă este necesar, verificați elementele de fixare și strângeți șuruburile cu mâna. Dacă nu efectuați întreținere și verificare periodică, produsul se va deteriora. Nu acordăm garanție pentru daunele cauzate de întreținerea și îngrijirea necorespunzătoare.. Verificați dacă toate componentele și piesele sunt deteriorate. În caz că sunt elemente deteriorte nu utilizați deoarece vă punteți viața în pericol

Indiferent de tratamentul suplimentar al suprafeței lemnului, NU recomandăm să plasați produsul direct pe iarbă sau suprafețe libere. Pentru a evita scufundarea sau pătrunderea umidității din substrat, așezați produsul pe o suprafață adecvată, dură (de exemplu, discuri spălate din beton sau pavaj). Asigurați-vă că orice construcție de substructură este suficient de stabilă pentru a evita riscul accidentării sau cădere.

Verificați dacă nu sunt elemente lipsă. Plângerile ulterioare nu vor fi acceptate

Nu lăsați produsul în ploaie.

**ATENȚIE!**
**NU** utilizați produsul în apropierea focului sau a surselor de căldură.
**NU** utilizați produsul în apropierea surselor de apă caldă sau fierbinte.
**NU** utilizați produsul în apropierea surselor de energie electrică sau de gaze.

În timpul gerurilor și în timpul iernii, vă recomandăm să păstrați produsele într-un loc uscat și protejat.

## RO

## CHAISE DE JARDIN - INSTRUCTION

### ATTENTION! VEUILLEZ SUIVRE LES INSTRUCTIONS.

Le produit est destiné à un usage extérieur uniquement.

#### ATTENTION :

- Veillez utiliser le transat correctement.
- Une seule personne peut s’asseoir sur le transat.
- La charge maximale sur le transat est de 120 kg.
- Assurez-vous que le dossier est correctement bloqué.
- Ne laissez pas votre enfant sans surveillance sur le transat.
- Ne placez pas le transat près de sources de chaleur et de feu.
- Le montage du transat sur des surfaces inégales est dangereux.
- Le transat ne doit pas être exposé à des rayons UV longs et intenses, à l’humidité (par exemple la pluie, l’eau de mer), à des facteurs atmosphériques tels que la grêle, la neige, les tempêtes, etc.
- Ne pliez pas le transat pendant l’utilisation.
- Vous ne pouvez pas utiliser la chaise longue si une pièce est manquante ou endommagée.
- N’utilisez pas de pièces qui n’ont pas été fournies avec le produit.
- L’état technique du produit doit être vérifié régulièrement.

#### INSTRUCTIONS DE NETTOYAGE

- Pour prolonger la durée de vie du produit, gardez le transat propre.
- Ne laissez pas le transat dans des pièces humides qui pourraient favoriser le développement de moisissures sur le tissu.
- Laver la saleté du matériau à l’eau tiède avec un détergent doux.

#### MANUEL D’INSTRUCTION

Le transat est emballé dans une boîte. Vous devez retirer le transat de la boîte, puis du film protecteur. Ensuite, pliez le bain de soleil, en assemblant ses éléments structurels (cadre) selon les instructions décrites dans les illustrations.

Le dossier du transat doit être dans la position sélectionnée. Serrez les vis ajoutées.

Important: Conservez ces instructions pour référence future.

Attention! Ne serrez pas complètement les vis tant que le produit n’est pas complètement assemblé. Un serrage trop précoce des vis peut entraîner de graves problèmes et des difficultés de montage lors d’un montage ultérieur.

#### INSTRUCTIONS D’ENTRETIEN

Afin de maintenir une plus longue durabilité du transat en bois de hêtre, il est recommandé d’avoir au moins une fois par an une imprégnation ou d’autres moyens de protéger le bois.

Le produit sans imprégnation peut changer sa couleur en une nuance de gris au fil du temps. Une fissuration naturelle peut se produire, cependant, cela a un impact sur la résistance et la valeur du lit de bronzage.

Astuce pour éliminer les taches: évitez de laver dans le lave-linge! Essayez d’abord de laver l’endroit avec de l’eau tiède de savon (sans produits de nettoyage agressifs). N’utilisez pas de brosses dures qui rayeraient une couche imperméable de matériau de transat..

#### NOTES DE SECURITE

Déballiez toutes les pièces et éléments de l’ensemble et placez les éléments sur une boîte ou une autre surface propre. Cela aidera à protéger votre nouveau produit. Assurez-vous également de ne pas rayer la surface sur laquelle vous effectuez le montage.

**ATTENTION!**
**NU** utilizați produsul în apropierea focului sau a surselor de căldură.
**NU** utilizați produsul în apropierea surselor de apă caldă sau fierbinte.
**NU** utilizați produsul în apropierea surselor de energie electrică sau de gaze.

Ce produit ne doit être utilisé que sur une surface ferme et de niveau. Les petites pièces doivent être gardées hors de portée des enfants.

Verificați dacă nu sunt elemente lipsă. Plângerile ulterioare nu vor fi acceptate

Datorită dimensiunii produsului, vă recomandăm să îl instalați acolo unde va fi folosit ulterior.

Dacă este necesar, verificați elementele de fixare și strângeți șuruburile cu mâna. Dacă nu efectuați întreținere și verificare periodică, produsul se va deteriora. Nu acordăm garanție pentru daunele cauzate de întreținerea și îngrijirea necorespunzătoare.. Verificați dacă toate componentele și piesele sunt deteriorate. În caz că sunt elemente deteriorte nu utilizați deoarece vă punteți viața în pericol

Indiferent de tratamentul suplimentar al suprafeței lemnului, NU recomandăm să plasați produsul direct pe iarbă sau suprafețe libere. Pentru a evita scufundarea sau pătrunderea umidității din substrat, așezați produsul pe o suprafață adecvată, dură (de exemplu, discuri spălate din beton sau pavaj). Asigurați-vă că orice construcție de substructură este suficient de stabilă pentru a evita riscul accidentării sau cădere.

Verificați dacă nu sunt elemente lipsă. Plângerile ulterioare nu vor fi acceptate

Nu lăsați produsul în ploaie.

În timpul gerurilor și în timpul iernii, vă recomandăm să păstrați produsele într-un loc uscat și protejat.

Verificați dacă nu sunt elemente lipsă. Plângerile ulterioare nu vor fi acceptate

Pendant les gelées et en hiver, nous vous recommandons de stocker les produits dans un endroit sec et protégé.

## FR