



RO ■ Mixer de mână

CITIȚI CU ATENȚIE ȘI PĂSTRAȚI PENTRU UTILIZARE VIITOARE

- Acest aparat poate fi utilizat de către persoanele având capacitatea fizică, senzorială sau mentală redusă sau având experiență sau cunoștințe insuficiente, doar dacă acestea sunt sub supraveghere sau au fost instruite reglementar în legătură cu utilizarea consumatorului și înțeleg eventualele pericole.
- Se interzice utilizarea acestui aparat de către copii. Copiii nu au voie să se joace cu acest consumator. Aparatul și cablul de rețea al acestuia trebuie păstrate departe de accesul copiilor.
- Acest aparat este destinat doar utilizării casnice. Aparatul nu este destinat utilizării în spațiile cum sunt:
 - bucătăriile mici pentru personal în magazine, birouri și celelalte locuri de muncă;
 - camerele de hotel sau motel și alte spații rezidențiale;
 - fermele agricole;
 - întreprinderile care asigură cazarea cu micul dejun.
- Acest aparat servește pentru mixarea, frământarea și baterea produselor alimentare. Nu utilizați pentru alte scopuri decât cele pentru care a fost conceput.



Avertizare:

O utilizare incorectă poate duce la răni.

- Nu utilizați aparatul într-un mediu industrial sau afară.
- Înainte de conectarea aparatului la priza de rețea, trebuie să vă asigurați că tensiunea specificată pe tăblița de tip a acestuia este conformă cu tensiunea prizei.
- Nu așezați aparatul pe fierbătoare electrice sau pe gaz, nici în apropierea acestora, pe marginea mesei sau pe suprafețe nestabile. Amplasați aparatul o suprafață plană, uscată și stabilă.
- Utilizați aparatul doar împreună cu accesoriile originale care se livrează împreună cu acesta.
- Înainte de prima utilizare, accesoriile de lucru amovibile trebuie spălate temeinic cu apă fierbinte și detergent de bucătărie, după care se clătesc cu apă potabilă și se usucă bine cu o cârpă fină.
- Înainte de pornirea aparatului trebuie să vă convingeți că accesoriile de lucru amovibile sunt fixate corect la unitatea motoare. Nu combinați niciodată diferite tipuri de accesorii de lucru.
- Nu utilizați aparatul dacă aveți mâinile umede.
- Nu acoperiți orificiile de ventilație ale aparatului.
- Nu porniți aparatul în gol. Utilizarea incorectă a consumatorului poate influența negativ durata de viață a acestuia.
- Porniți aparatul abia după ce cufundați telul de batere tip balon, telurile de batere sau cârligele de frământare în recipientul cu ingrediente. În timp ce aparatul se află în funcțiune, mențineți accesoriile de lucru cufundate în recipientul cu ingrediente, pentru a evita împrôșcarea acestora.
- Evitați contactul cu piesele rotative ale aparatului. În cursul exploatării, nu puneți mâinile în vasul cu ingredientele, sau o furculiță sau alte obiecte, menținând părul, îmbrăcămintea etc. la o distanță suficient de mare față de părțile rotative ale consumatorului. În cazul în care cade o furculiță sau un alt obiect în recipient în cursul mixării, opriți imediat aparatul.

- În cazul manipulării produselor alimentare fierbinți, fiți deosebit de atenți. Aburul fierbinte sau stropii de lichide și alimente fierbinți pot cauza opărire. Pentru asigurarea unui grad de securitate mai mare, înainte de mixare, se recomandă lăsarea lichidelor sau a alimentelor fierbinți să se răcească. Nu mixați niciodată alimentele sau lichidele fierbinți direct în vasul amplasat direct pe plita fierbător.
- În cazul în care ați preparat alimente fierbinți, acoriile de lucru amovibile pot fi fierbinți după utilizare.
- În cazul în care alimentele se prind pe accesoriile de lucru rotative sau de pereții recipientului, opriți aparatul și deconectați-l de la priza de rețea. Asigurați-vă că piesele rotative nu se mai rotesc și demontați accesoriile de lucru amovibile. Curățați pereții recipientului și accesoriile cu o spatulă de plastic. Apoi puteți asambla din nou aparatul, conectați la priza de rețea și puteți continua mixarea.
- NU lăsați aparatul în funcțiune continuă mai mult de 10 minute. Înainte de o nouă pornire, lăsați aparatul să se răcească.
- Întotdeauna opriți și scoateți aparatul din priza de rețea, dacă nu îl veți folosi și dacă îl lăsați fără supraveghere, înainte de înlocuirea accesoriilor, asamblare, dezasamblare, curățare sau mutare. Înainte de dezasamblarea și înlocuirea accesoriilor care se rotesc în timpul utilizării, trebuie să vă asigurați că părțile rotative s-au oprit.
- Mențineți aparatul curat. Efectuați curățarea potrivit instrucțiunilor de la capitolul Curățare și mentenanță. Nu scufundați unitatea motoare și nici cablul de rețea în apă și nici într-un alt lichid, nici nu spălați aceste componente sub jet de apă. Accesoriile amovibile sunt destinate contactului scurt cu alimentele (inclusiv băuturile), adică maximum 4 ore. Nu le lăsați scufundate, de exemplu, în apă, pentru o perioadă lungă, pentru a evita deteriorarea finisării de suprafață a acestora.
- Aveți grijă ca ștecărul cablului de rețea să nu ajungă în contact cu umiditatea. Nu amplasați pe cablul de rețea obiecte grele. Aveți grijă ca, cablul de rețea să nu fie atârnat peste marginea mesei sau să nu atingă de suprafața fierbinte.
- Decuplați aparatul de la priză prin tragerea ștecărului cablului de rețea, nicidecum prin tragerea cablului de rețea. În caz contrar, cablul de rețea sau priza de rețea s-ar putea deteriora.
- În cazul în care cablul de rețea este deteriorat, trebuie înlocuit de către un centru de service autorizat sau de către o altă persoană având calificarea similară. Se interzice utilizarea aparatului având cablul de rețea deteriorat.
- Nu utilizați aparatul în cazul în care nu funcționează corect sau dacă prezintă semne de deteriorare. Pentru a se evita producerea unei situații periculoase, nu reparați aparatul singuri și nu încercați să-l adaptați în nici un fel. Încredințați toate reparațiile unui centru de service autorizat. Prin intervenția în consumator vă expuneți la riscul pierderii dreptului legal din derulare defectuoasă, eventual a garanției pentru calitate.

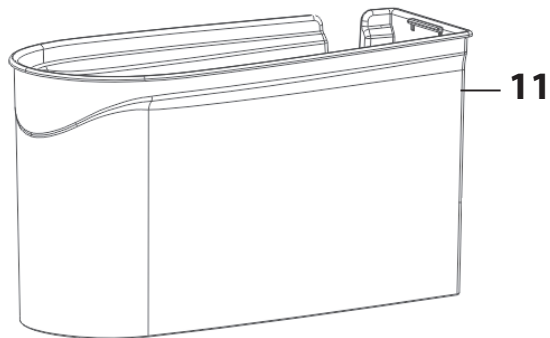
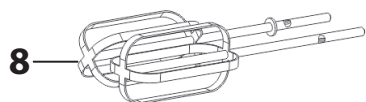
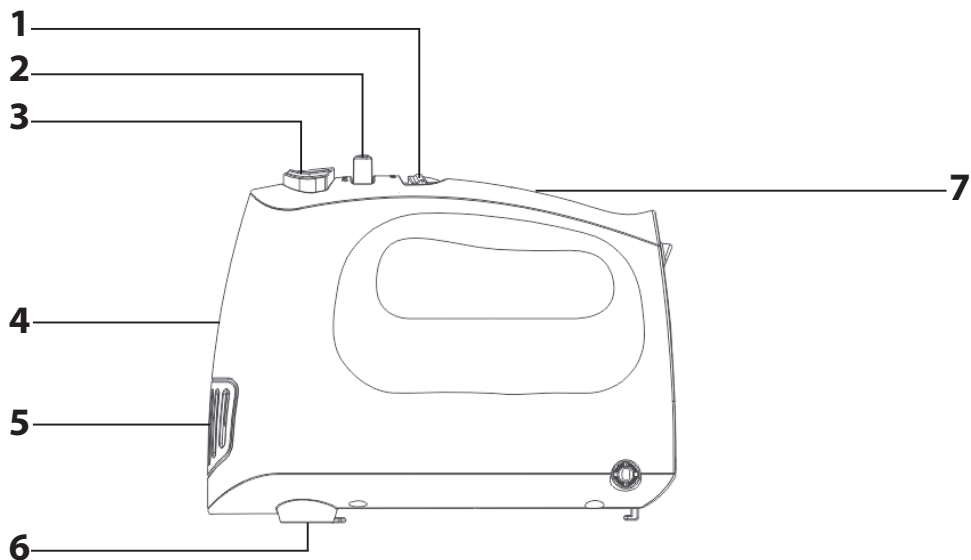
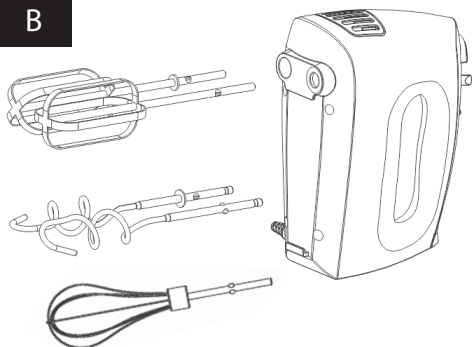
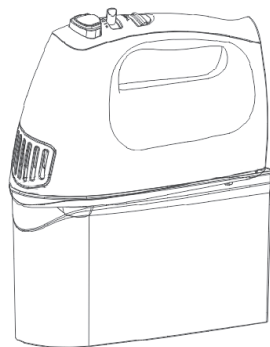
A**B****C**

RO Mixer de mână

Instrucțiuni de utilizare

- Înainte de utilizarea acestui consumator, vă rugăm să vă familiarizați cu instrucțiunile de deservire, și anume, și în cazul în care ați fost deja familiarizat cu utilizarea consumatoarelor de tip similar. Utilizați aparatul așa cum este descris în prezentele instrucțiuni de utilizare. Păstrați instrucțiunile pentru eventualele necesități viitoare.
- Cel puțin pe durata existenței dreptului legal dintr-o derulare defectuoasă, eventual a garanției pentru calitate, recomandăm să păstrați cutia de carton originală de transport, materialul de ambalare, bonul de casă și confirmarea de răspundere a vânzătorului sau certificatul de garanție. În cazul transportului, recomandăm ambalarea consumatorului înapoi în cutia originală a producătorului.

DESCRIEREA APARATULUI

A1 Coniunctor cu impuls Turbo pentru setarea vitezei maxime	A6 Orificii pentru fixarea accesoriilor amovibile
A2 Comutator pentru setarea vitezei și opririi aparatului	A7 Mâner
A3 Buton pentru degajarea accesoriilor de lucru amovibile	A8 Set teluri de baterie
A4 Unitatea motoare	A9 Set cârlige frământare
A5 Orificii de ventilație	A10 Tel de baterie tip balon
	A11 Boxă de depunere accesorii amovibile

ÎNAINTE DE PRIMA UTILIZARE

1. Dați jos de pe aparat și accesoriile acestuia toate materialele de ambalaj, inclusiv etichetele de publicitate.
2. Cu o mână țineți boxa de depunere **A11**, cu mâna cealaltă apucați unitatea motoare **A4** de mânerul **A7** și dați jos de pe boxă **A11**. Din boxa **A11** scoateți accesoriile amovibile.
3. Boxa de depunere accesorii **A11** și accesoriile amovibile **A8**, **A9** și **A10**, destinate contactului cu alimentele, trebuie spălate bine cu apă caldă și detergent neutru de bucătărie. După care clătiți cu apă curată și lăsați să se usuce liber ori ștergeți foarte bine cu o cârpă fină. Nici o componentă a acestui aparat nu este destinată spălării în mașina de spălat vase.



Atenție:

Nu clătiți unitatea motoare **A4** nici cablul de rețea al acesteia în apă și nici nu le scufundați în apă.

SCOPUL UTILIZĂRII ACCESORIILOR

Tip accesoriu de lucru	Scop utilizare
Teluri de baterie A8	Mixare și baterie – aluat freat, piure de cartofi, frișcă, zăpadă de albuș de ou, creme etc.
Cârlige de frământare A9	Frământare – aluat pentru pâine, aluat pentru paste făinoase proaspete, pentru pizza sau biscuiți, aluat produse de patiserie crocante etc.
Paleta de baterie tip balon A10	Baterie – frișcă, zăpadă din albuș de ou, creme spumă etc. nu utilizați pentru mixarea sau frământarea aluaturilor.

ASAMBLAREA ȘI DEZASAMBLAREA APARATULUI

- Înainte de a începe să asamblați sau să dezasamblați aparatul, asigurați-vă că, comutatorul **A2** este setat pe poziția 0 (oprit) și unitatea motoare **A4** este deconectată de la prizele de rețea, că părțile rotative nu se află în mișcare.
- Selectați tipul accesoriilor **A8**, **A9** sau **A10**, pe care doriți să le folosiți, și fixați-le în orificiile **A6** din partea de jos a unității motoare **A4** (vezi fig. B). În cursul introducerii accesoriilor în orificiile **A6** trebuie menținută procedura corectă. În caz contrar, accesoriile s-ar putea slăbi în cursul exploatării. Telul sau cârligul cu inel se introduce în orificiul stâng și se presează înspre unitatea motoare **A4**, până la atingerea fixării. Al doilea accesoriu de lucru se fixează prin aceeași modalitate în orificiul drept. Amplașați telul de baterie **A10** doar în orificiul drept.



Atenție:

Nu combinați niciodată diferite tipuri de accesorii.

- Pentru demontarea accesoriilor de lucru puneți aparatul în poziție verticală și așezați-l pe o suprafață plană. Apăsăți butonul **A3**. Prin aceasta are loc eliberarea accesoriilor din orificiile de pe partea inferioară a unității motoare **A4** și, ulterior, se pot scoate afară ușor. Nu aplicați forța pentru a scoate accesoriile de lucru.



Atenție:

Butonul **A3** este blocat contra apăsării, dacă întrerupătorul **A2** nu este setat în poziția 0 (oprit).

UTILIZAREA APARATULUI

1. Într-un recipient suficient de mare, puneți alimentele și lichidele pe care doriți să le procesați.
 2. Asamblați aparatul potrivit instrucțiunilor din capitolul Asamblarea și dezasamblarea aparatului. Desfășurați întreaga lungime a cablului de alimentare și conectați aparatul la prizele de rețea.
 3. Scufundați accesoriile în recipientul cu ingredientele și, pentru punerea aparatului în funcțiune, cu ajutorul comutatorului **A2** setați treapta de viteză cerută, în gama de la 1 la 5. Pentru frământarea inițială a ingredientelor, setați mai întâi o treaptă de viteză mică, după care reglați după necesități. Pentru frământarea aluatului folosiți doar treapta 1 de viteză. În cursul exploatării mențineți accesoriile cufundate în recipient, pentru a evita împrăștierea ingredientelor în afara recipientului.
- Atenție:**
Durata maximă de exploatare continuă a acestui consumator este de 10 minute. Înainte de o nouă utilizare, lăsați aparatul să se răcească timp de 15 minute. În cazul frământării unor aluaturi grele, consistente, nu lăsați aparatul să funcționeze mai mult de 5 minute.
4. Prin apăsarea și ținerea apăsată a butonului **A1** măriți viteza la turajul maxime. Nu folosiți acest buton mai mult de 30 de secunde, pentru a evita supraîncălzirea aparatului.
 5. După ce ați terminat utilizarea, setați comutatorul **A2** în poziția 0 (oprit) și deconectați cablul de rețea de la priză. Asigurați-vă că piesele rotative nu se mai rotesc. Puneți aparatul în poziție verticală și așezați-l pe o suprafață plană. Curățați accesoriile de lucru utilizate și toate componentele utilizate potrivit instrucțiunilor de la capitolul Curățare și mentenanță.

GHID RAPID PENTRU PRELUCRAREA INGREDIENTELOR

Teluri de baterie A8

Tipul de materie primă sau aliment	Cantitatea	Durata de prelucrare	Treapta de viteză recomandată
Cremele	cca 600 g	cca 5 minute	Treapta 4
Piure de cartofi	max. 750 g	max. 3,5 minute	treapta 3–4
Frișca	max. 500 g	max. 5 minute	Treapta 5
Albușuri	max. 5 albușuri	cca 3 minute	Treapta 5
Aluat freat	cca 600 g	cca 5 minute	treapta 3–4

Cârlige de frământare A9

Tipul de materie primă sau aliment	Cantitatea	Durata de prelucrare	Setarea vitezei
Aluat pentru pâine	max. 500 g de făină	2x 5 minute	Treapta 1
Aluat pentru paste făinoase proaspete	max. 300 g de făină	5 minute	Treapta 1

Paleta de baterie tip balon A10

Tipul de materie primă sau aliment	Cantitatea	Durata de prelucrare	Treapta de viteză recomandată
Frișca	max. 500 g	max. 5 minute	Treapta 5
Albușuri	max. 5 albușuri	cca 3 minute	Treapta 5
Spume bătute	cca 600 g	cca 1 minut	Treapta 1



Observație:

Duratele de procesare a alimentelor sunt doar orientative. În cursul baterii albușurilor de ou, recipientul și accesoriile trebuie să fie absolut curate și uscate. Chiar și cantitate mică de grăsime poate cauza faptul că albușurile de ou nu vor fi bătute la consistența de pulverizare cerută. Înainte de baterie, smântâna pentru bătut ar trebuie să fie răcită la o temperatură de 6°C. Ingredientele pentru pregătirea diferitelor tipuri de aluat trebuie lăsate să stea în repaus la temperatura camerei.

CURĂȚARE ȘI MENTENANȚĂ

- Înainte curățare, trebuie să vă asigurați că aparatul este oprit, scos din priză de rețea și că piesele rotative nu se află în mișcare.
- Accesoriiile demontate trebuie spălate foarte bine cu apă caldă și detergent de bucătărie neutru. După care clătiți cu apă curată și ștergeți foarte bine cu o cârpă fină. Accesoriiile amovibile sunt destinate contactului scurt cu alimentele (inclusiv băuturile), adică maximum 4 ore. Nu le lăsați scufundate, de exemplu, în apă, pentru o perioadă lungă, pentru a evita deteriorarea finisării de suprafață a acestora.
- În cazul în care este murdar boxul de depunere accesoriei **A11**, spălați-l în apă caldă și detergent neutru de bucătărie. După care clătiți cu apă curată și ștergeți foarte bine cu o cârpă fină.
- Pentru curățarea suprafeței exterioare a unității motoare **A4** folosiți o cârpă umezită ușor într-o soluție slabă de detergent. După aplicarea detergentului, ștergeți suprafața cu o cârpă înmuiată ușor în apă curată și apoi ștergeți ca să fie uscată.
- Nici o componentă a acestui aparat nu este destinată spălării în mașina de spălat vase. Nu scufunțați niciodată unitatea motoare **A4** și nici cablul de rețea în apă sau alt lichid.
- Pentru curățarea aparatului, nu utilizați diluanți, detergenți care cauzează uzură etc. În caz contrar se poate deteriora finisarea de suprafață a aparatului.

DEPOZITAREA

- Dacă nu veți mai folosi aparatul, așezați accesoriile în boxa **A11**. Puneți telurile de baterie **A8** în boxa **A11** cu capetele opuse unul contra altuia și, la fel așezați și cârligele de frământare **A9**.
- Înclinați unitatea motoare **A4** în așa fel, încât partea frontală a acesteia să intre în partea frontală a boxei de depunere **A11**, după care presați partea dorsală a unității motoare **A4** spre boxa **A11**, până ce asigurați îmbinarea fermă a acestor două părți (vezi fig. C). În cazul ridicării unității motoare **A4** prin apucare de mâner **A7**, boxa de depunere accesoriei **A11** ar trebui să rămână fixată de unitatea motoare **A4**. În fine, depuneți aparatul într-un loc curat și uscat, departe de accesul copiilor.

DATTE TEHNICE

Tensiune nominală.....	220–240 V
Frecvență nominală.....	50/60 Hz
Putere consumată nominală	400 W
Clasa de protecție (contra electrocutării)	II
Gradul de zgomot.....	85 dB(A)

Valoarea declarată a emisiilor de zgomot a acestui consumator este de 85 dB(A), ceea ce reprezintă nivelul A al puterii acustice, având în vedere puterea acustică de referință 1 pW.

Explicarea noțiunilor tehnice

Clasa de protecție contra electrocutării:

Clasa II – Protecție contra electrocutării este asigurată prin izolație dublă sau întărită

Modificarea textului și a parametrilor tehnici sunt rezervate.

INSTRUCȚIUNI ȘI INFORMAȚII REFERITOARE LA MANIPULAREA AMBALAJULUI FOLOSIT

Materialul de ambalare folosit trebuie depus la locul stabilit de către comună pentru depozitarea deșeurilor.

LICHIDAREA INSTALAȚIILOR ELECTRICE ȘI ELECTRONICE UZATE



Acest simbol aflat pe produse sau pe documentele însoțitoare înseamnă că produsele electrice și electronice uzate nu pot fi aruncate în deșeurile comunale obișnuite. Pentru o lichidare corectă, reabilitare și reciclare, predați aceste produse la locurile de colectare stabilite. Alternativ, în unele țări ale Uniunii Europene sau alte țări europene, puteți restitui produsele dumneavoastră către comerciantul local în momentul achiziției unui produs nou echivalent.

Prin lichidarea corectă a acestui produs ajutați cu păstrarea resurselor naturale prețioase și cu prevenirea impactelor potențiale negative asupra mediului și sănătății umane, ceea ce ar putea fi urmările lichidării incorecte a deșeurilor. Cereți alte detalii de la autoritățile locale sau de la cel mai apropiat centru de colectare.

În cazul lichidării incorecte a acestui tip de deșeu, puteți fi amendați potrivit unor reglementări naționale.

Pentru operatorii economici din țările Uniunii Europene

Dacă doriți să lichidați instalațiile electrice și electronice, cereți informațiile necesare de la comerciantul sau furnizorul dumneavoastră.

Lichidarea în celelalte țări în afara Uniunii Europene

Acest simbol este valabil în Uniunea Europeană. În cazul în care doriți să lichidați acest produs, cereți informațiile necesare de la autoritățile locale sau de la comerciantul dumneavoastră în legătură cu modalitatea de lichidare.



Acest produs îndeplinește toate cerințele de bază ale directivelor UE care se referă la acesta.